

# Rointe®

## **D SERIES** Digital radiator with Wi-Fi / Radiador digital con Wi-Fi / Radiador digital com Wi-Fi / Digitale radiator met Wi-Fi

**EN**

### **INSTALLATION AND USER MANUAL**

Page 02

**ES**

### **MANUAL DE INSTALACIÓN Y USO**

Página 26

**PT**

### **MANUAL DE INSTALAÇÃO E DE UTILIZAÇÃO**

Página 52

**NL**

### **INSTALLATIE- EN GEBRUIKERSHANDLEIDING**

Page 77

**GUARANTEE / GARANTÍA  
/ GARANTIA / GARANTIE**

**10**

YEARS / AÑOS  
/ ANOS / JAAR

**3**

YEARS / AÑOS  
/ ANOS / JAAR

ON THE BODY  
EN EL CUERPO  
NO CORPO  
IN HET LICHAAM

ON ELECTRONICS  
EN ELECTRÓNICA  
NA ELECTRÓNICA  
IN ELEKTRONICA

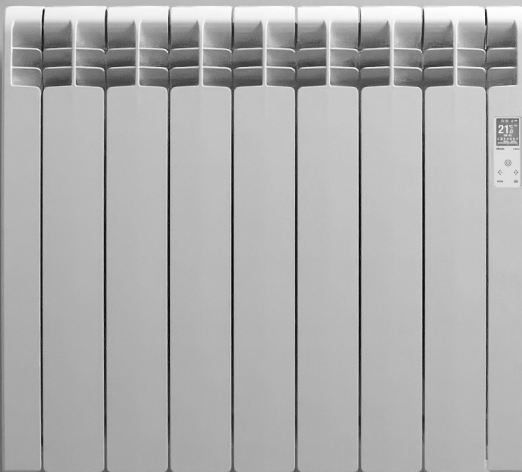

## SYMBOLS



**DANGER.** This symbol indicates a medium-high risk hazard which can result in serious injury or even death.



**DO NOT COVER.** Do not dry or leave clothes or towels on the radiator. Do not leave or place magazines, spray cans, volatile substances, or similar objects within 250 mm of the radiator.



**HOT SURFACE.** This symbol indicates that your surfaces are hot during and immediately after use. These must not be touched: danger of burns.



**OBSERVE THE INSTRUCTIONS IN THE MANUAL.** Please read this manual carefully before installing and using the product. Keep it for later use. Read all instructions and safety warnings. Failure to follow these can result in electric shock, fire or serious injuries.

## INDEX

1. General Warnings .....	4
2. Technical information .....	7
3. Installation.....	8
4. Screen & Keypad .....	11
5. Functionality and programming .....	12
5.1. ON / OFF (stand-by) .....	12
5.2. Adjust the day and time.....	12
5.3. Adjust the temperature .....	13
5.4. Lock the control panel.....	13
5.5. Main menu .....	14
5.6. Main menu: Submenu settings .....	14
5.7. Main Menu: Energy sub-menu .....	15
5.8. Main menu: Equilibrium / Balance sub-menu .....	17
5.9. Main menu: Program sub-menu .....	17
5.9.1. Manual/Automatic functions.....	18
5.9.2. Programming options.....	18
5.9.3. User mode.....	20
5.9.4. Pilot wire function .....	22
5.9.5. Fuzzy Logic Control technology.....	22
6. Wi-Fi Pairing .....	22
7. Maintenance and cleaning .....	23
8. European Regulation (WEEE) 2012/19/EU .....	23
9. Guarantee .....	23
10. How to register your product guarantee .....	26
Directive ERP Commission Regulation .....	102
EU Declaration of Conformity .....	103

## 1. GENERAL WARNINGS

### WARNINGS

This product may be used by children over 8 years of age and by persons with reduced physical, sensory, or mental capabilities, or lack of experience and knowledge under strict supervision or instruction in the safe use of the product and if they understand the hazards involved. Children should not plug, adjust, clean, play with, or perform maintenance on this product. Children under 3 years of age should be kept away from this product unless supervised.

DO NOT use the product in enclosed spaces if the persons present cannot leave the room independently and are not under constant supervision.



DO NOT COVER. To avoid overheating, do not cover the radiator.

DO NOT place spray cans, volatile substances, or similar objects within 250mm of the product.

DO NOT use insecticides, paints, or chemicals on or near the product.



Some parts of this product could reach high temperatures and cause burns. DO NOT touch the external parts of the product when in operation.

DO NOT install near curtains or other flammable materials.

Particular attention should be paid when children and vulnerable people are present.

When using electrical appliances, precautions should be taken to reduce the risk of fire, electric shock and injury.

Never insert fingers, body parts or objects inside the product.

Make sure that the voltage indicated on the product's technical information corresponds to the voltage output you have at your socket.

Any repair or maintenance that requires the product to be opened the product must be carried out by personnel authorised by ROINTE, who must also be notified if a leak is observed. Only official spare parts approved by ROINTE should be used. Please observe the current and relevant regulations when disposing of this product and its thermal fluid.

If the power cable is damaged, it must be replaced by personnel authorised by ROINTE to prevent any damage.

To avoid the risk of suffocation, do not leave the packaging including bags and other items within reach of babies or children.

The product has an IP24 degree of protection and can be used in bathrooms, but not in the vicinity of bathtubs, taps, showers, water connections, toilets, swimming pools or other masses of water. The product must never be installed where it, the switches or the control panel are within the reach of people in the water. Never use the product with wet hands. Do not place any water containers (glasses, vases, etc.) on or near the product.

## IMPORTANT

- Disconnect the product from the power supply and make sure the product is at room temperature before any cleaning or maintenance. Do not use any abrasive substances on the product, such as (but not limited to) chemicals, coarse cloths, brushes, hard bristle, or wire/steel wool.
- To disconnect the product from the power source, remove the mains plug from the socket. Do not pull on the cable.
- ROINTE cannot be held responsible for incorrect sizing of the product unless it has been followed by an official ROINTE technical study.
- Before the first start-up, or before the start of winter, or when the product has not been used for many days, the appliance should be cleaned (follow the steps in the “maintenance” section of this manual).
- Do not sit or lean on the product.
- Temperature contrasts can generate “clicks” or noises in the device. This is not a fault of the product, but due to the expansion/contraction of the materials.
- When disposing of the product, the requirements set out in the legislation for the waste treatment and recycling must be followed. See WEEE in section 8.

## 2. TECHNICAL INFORMATION

MODELS	0330RAD	0550RAD	0770RAD	0990RAD	1210RAD	1430RAD	1600RAD
Number of elements	3	5	7	9	11	13	15
<b>DIMENSIONS, WEIGHTS &amp; FINISHES</b>							
Width (mm)	350	510	670	830	990	1,150	1,310
Height (mm)	585	585	585	585	585	585	585
Depth (mm)	97	97	97	97	97	97	97
Installed depth (mm)	120	120	120	120	120	120	120
Weight (kg)	7.7	12.2	16.4	20.4	24.1	25.9	32.1
Finish	White RAL 9016 / Graphite / RAL color						
<b>ELECTRICAL CHARACTERISTICS</b>							
Nominal power (W)	330	550	770	990	1,210	1,430	1,600
Effective power (W)	125	209	293	376	460	543	608
Voltage (V)	230 ~V	230 ~V	230 ~V	230 ~V	230 ~V	230 ~V	230 ~V
Current (A)	1.5	2.4	3.4	4.3	5.3	6.2	7.0
<b>SAFETY &amp; INSTALLATION</b>							
Safety thermostat	✓	✓	✓	✓	✓	✓	✓
Protection Grade	IP 24	IP 24	IP 24	IP 24	IP 24	IP 24	IP 24
Template & Installation Kit	✓	✓	✓	✓	✓	✓	✓
EAN	8436045913708	8436045913715	8436045913722	8436045913739	8436045913746	8436045913753	8436045913760
CODE	GRAPHITE	8436045913784	8436045913791	8436045913807	8436045913814	8436045913821	8436045913838

## 3. INSTALLATION

We recommend using a trusted Rointe supplier for installation of the product. Find the nearest one by calling us on **0203 321 5929** or using the locator on **www.rointe.co.uk**.

**IMPORTANT:** Prior to installation, please locate the metal tag located at the back of the product and note the product reference and serial number. You will need this information to register your guarantee. See section 10 for help on how to register the guarantee.

**WARNING:** Do not install the product directly over an electrical outlet or junction box. Do not install the product or use it outdoors. Do not install directly under a shelf. This product is designed to be installed on an interior wall using the ROINTE template, the installation kit and the fixings supplied. Do not install the product in such a way that it encounters the power cable.

The product must be mounted on the wall in the position shown in the accompanying image using the brackets and with the fixings supplied.

Our products transfer heat through the natural air convection. If the product is covered, this will disrupt the airflow and could cause overheating. It must be positioned in accordance with the minimum distances shown in the accompanying picture.

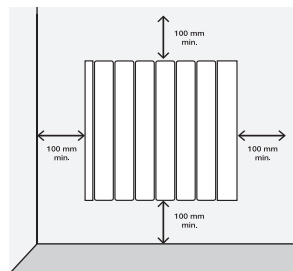

**WARNING:** The product has an IP24 degree of protection and can be used in bathrooms, but not in the vicinity of bathtubs, taps, showers, water connections, toilets, swimming pools or other masses of water. The product can only be installed in zone 3 of the accompanying picture. The product must never be installed where it, the switches or the control panel are within the reach of people in the water. Never use the product with wet hands. Do not place any water containers (glasses, vases, etc.) on or near the product.

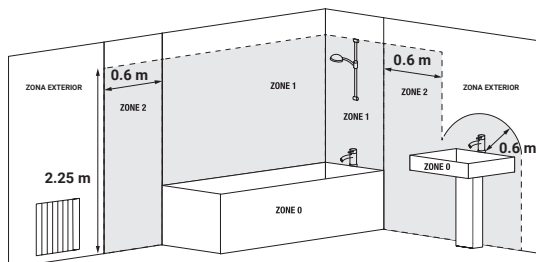

An installation kit is included in the product packaging. You will need a drill, a rubber mallet, a spirit level and a pencil to complete the installation.

**WARNING:** The weight of some of the products may be heavy. The installation may require two people.

**IMPORTANT:** Please follow these instructions carefully.

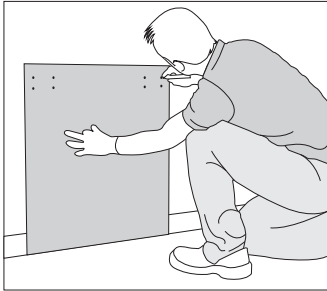

1. Remove the packaging and check that the installation contains brackets, screws, rawl plugs and a cardboard template.

2. Select a suitable location on the wall. Place the template on the wall and mark the holes for the brackets and screws. Observe the minimum distance requirements from the previous page.

**Use the floor as a base for the template, not the skirting board.**

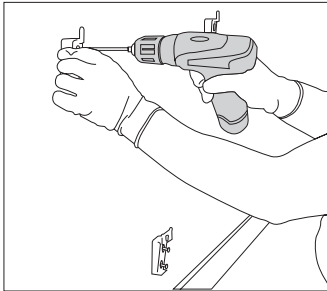

3. Remove the template and carefully drill out the marked holes.

4. Secure the upper brackets with the rawl plugs and screws provided. Then fix the lower bracket. **To distinguish it, the lower bracket has a different design from the top ones.**

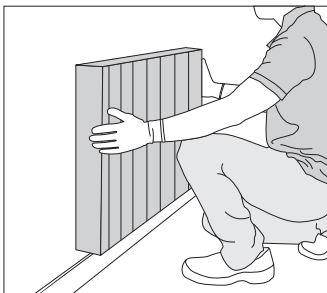
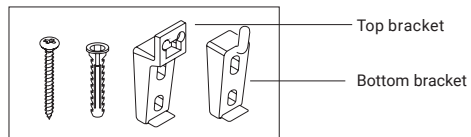

5. Slide the product up and down over the fixed brackets.

6. Check the straightness with a spirit level and adjust the supports accordingly if necessary.

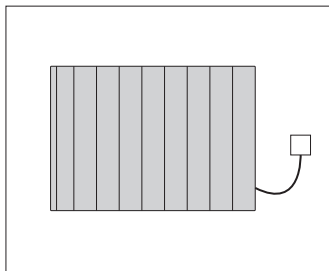

7. Connect your product to the power supply and switch it on.

8. See section 5 for operating instructions.

**IMPORTANT:** Measurement template per model.

**0330RAD**

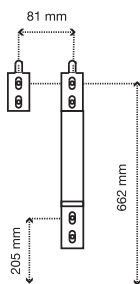

Floor

**0550RAD**

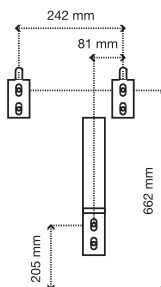

Floor

**0770RAD**

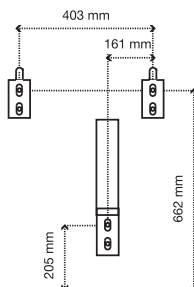

Floor

**0990RAD**

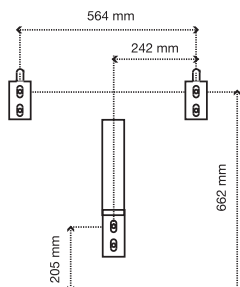

Floor

**1210RAD**

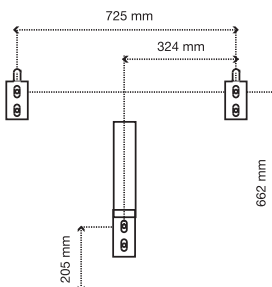

Floor

**1430RAD /  
1600RAD**

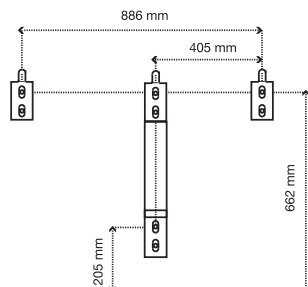

Floor

## 4. SCREEN & KEYPAD

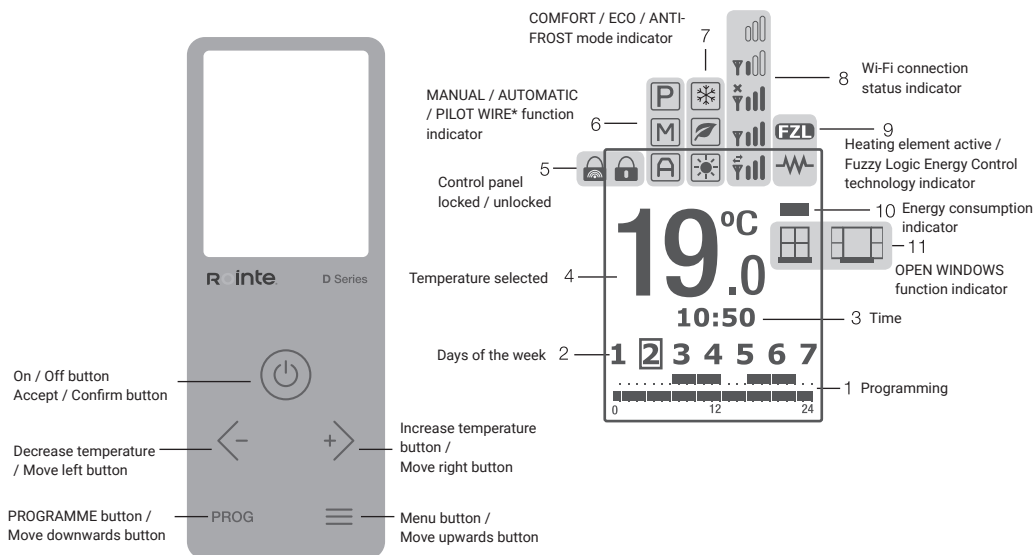





\* PILOT WIRE function not available in UK. Only on demand.

SYMBOL	DESCRIPTION	SYMBOL	DESCRIPTION
	Heating element - active		MANUAL function - active
	OPEN WINDOWS function - DETECTED		PILOT WIRE function - active
	OPEN WINDOWS function - ACTIVE		AUTOMATIC function - active when USER mode active
	Energy consumption status - green / amber / red		MANUAL function - active when USER mode active
	Fuzzy Logic Control technology - active		PILOT WIRE function active* when USER mode active
	COMFORT mode - active		Connected to the server and router - sending and receiving.
	ECO mode - active		Connected to the server and router - maximum net signal.
	ANTI-FROST mode - active		Connected to the server and router - minimum net signal.
	Control panel locked through keypad		Connected to router. Not connected to the server.
	Control panel locked through remote		Not connected to the server or to the router.
	AUTOMATIC function - active	* PILOT WIRE function not available in UK. Only on demand.	



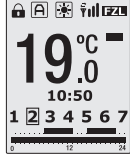







## 5. FUNCTIONALITY & PROGRAMMING



### 5.1. SWITCHING ON AND OFF (STAND-BY)

<p>To switch the product on, please press the  button on the keypad once.</p>	
<p>After 3 seconds the temperature, time and days of the week will show on the display panel.</p>	
<p>To switch the product off, please press the  button again once. The product will go into stand-by mode with the word 'STAND-BY' displayed on the display panel. After 3 seconds the Rointe logo will appear.</p>	

### 5.2. ADJUST THE DAY AND TIME

It is possible to change the radiator time from the control panel, but it is preferable to wait for automatic synchronisation once it is paired with the Rointe Connect application and the product is connected to the E-life Technology servers.

<p>Pressing the  key, you can access the Main Menu. To move left press the  button and to move right press the  button. Once the  icon is highlighted on the display panel, press the  button to access.</p>	
<p>Now use the  and  buttons again to select the clock option  and press  to access.</p>	

Use the <- and +> buttons to set the hour and then press  to confirm. Then use the <- and +> buttons to set the minutes and press  to confirm. Finally, use the <- and +> buttons to set the day (1 = Monday, 2 = Tuesday etc.) and confirm by pressing the  button.

SET TIME

**10:50**



1 2 3 4 5 6 7

### 5.3. ADJUST THE TEMPERATURE

To change the temperature, please press the <- or +> button. To decrease the temperature press the <- button and to increase the temperature press the +> button.

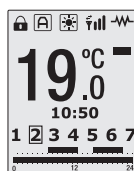
When the room temperature is lower than the set temperature on the display panel, the product will come on with the  symbol appearing in the top right of the display panel.



When the Fuzzy Logic Energy Control technology is activated the symbol  will replace the symbol  in the top right of the display panel.

To learn more about Fuzzy Logic Energy Control technology please see section 5.9.5.

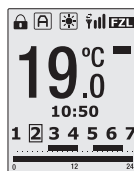

### 5.4. LOCK THE CONTROL PANEL

You can lock the keypad from the product or from a remote control\* (not included).

To lock the keypad manually, please hold and press the <- button AND the +> button TOGETHER for 3 seconds. The  symbol will appear on the display panel and the keys will not respond.

To unlock the keypad manually, please hold and press the <- button AND the +> button TOGETHER for 3 seconds. To lock the keypad using a remote control, please see the corresponding instruction manual for the remote control separately.







LOCKED

When locking from the remote control, the remote keypad lock icon will appear on the screen . When pressing any key on the product, the image on the right will be displayed on the screen. The remote keypad lock can only be unlocked from the remote control.



LOCKED

## 5.5. MAIN MENU



The Main Menu is accessed by pressing the menu  button. You can navigate through the different options available on the menu by pressing the  and  buttons to move left and right respectively and to scroll through all 4 options. The selected sub-menu will be highlighted with a frame, as shown in the image to the right on the 'Settings'  section of the display panel.



The below icons displayed on the screen take you to the following sub-menus:

			
Settings	Energy	Equilibrium / Balance	Program



## 5.6. MAIN MENU: SETTINGS SUB-MENU

The 'Settings' sub-menu configures the technical parameters of your product. To access, select the  icon displayed in the Main Menu screen and press  to confirm.



Use the  and  buttons to move across the different options on the sub-menu to choose your parameter and press  to access.



The below icons displayed on the screen take you to the following parameters:

			
Display backlight brightness	Wi-Fi settings	Language	Time





### • Adjust display backlight brightness

This allows you to change the brightness of the display panel in both the STAND-BY and ON modes separately. To change the brightness of the display panel ensure the  icon is highlighted and press the  button to confirm. Then with the  and PROG buttons you can switch between the two modes.

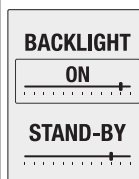
With the  and  buttons you can increase or decrease the brightness as you wish. The cursor indicates the intensity of the light. Once you have set the required brightness press the  button to save and exit.



• **Wi-Fi settings**



This option prepares the product to perform the PAIRING mode, creating its own network to which we will connect for the correct configuration of the product. Make sure that the icon  is flashing and confirm with .

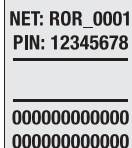

The next screen will show the data of the network created, the name of the Wi-Fi network (NET:) and the password (PIN:). Pressing the  button will exit the PAIRING mode, returning to the main screen.

Both to enter and exit the submenu you have to wait about 15 seconds. In addition, the product will restart.



• **Change the language**

To change the language of your product, ensure the  icon is highlighted in the 'Settings' sub-menu and press the  button to access.

Use the  and PROG buttons to move up or down respectively until your chosen language is highlighted and confirm by pressing the  button.











• **Adjust the day and time**

This option sets the hour, minutes and day of the week in your product. Please refer to section 5.2.





**5.7. MAIN MENU: ENERGY SUB-MENU**

The energy submenu gives access to the functions related to the energy management of the product. Select using the keys  and  the icon  of the main menu. Press  to access this screen. The following icons allow access to the different submenus:

				
OPEN WINDOWS function	Roointe Eye Detect function * Not available in UK. Only on demand*	Effective Power function	Information	

- **Open WINDOWS function**



This option allows you to activate or deactivate the OPEN WINDOWS function. Use the and buttons  and PROG, to select ON to activate and OFF to deactivate. Once the desired option has been selected, press  to confirm and exit.

**OPEN  
WINDOWS**

**ON**

**OFF**

- **Rointe Eye Detect function**



Allows you to enable or disable the Rointe Eye Detect function. Using the  and PROG buttons select ON to activate or OFF to disable. Once the desired option is selected press  to confirm and return to the main display.

**EYE  
DETECT**

**ON**

**OFF**

- **Effective Power function**

To check the Power status of your product, make sure the icon  is flashing in the 'Energy' submenu and press the button  to access. This option shows on the display the actual consumption time of the product and the total time during which our product is connected to the mains. After a few seconds without pressing any button, the display will show the nominal power and the effective power of the product. The effective power corresponds to the average power value that our product actually consumes during operation.

**WORKING TIME**  
**000001h**





**TOTAL TIME**  
**000001h**

**POWER(W)**  
**1600**

**EFFECTIVE  
POWER(W)**  
**640**



- **Information**

This function will display the software version, the date of this release and the rated power of the product.



To access this information, ensure the  icon is highlighted in the 'Energy' submenu and press the  button to confirm. The information will then show in the display panel. To exit press the  button or press the  button again to move onto the next display in the Information function.

**SOFTWARE  
VERSION**  
**V1.00**

**19/02/2015**  
**POWER 1100W**

Pressing , the screen displays the Wi-Fi connection status, connection type, IP address, subnet mask and gateway. To exit press the  or press  to return to the next screen in the information function.



**WIFI STATUS**  
dhcp:assigned  
IP, NM, GW:  
xxx.xxx.x.xxx  
xxx.xxx.xxx.x  
xxx.xxx.x.xxx

By pressing  we can know the MAC address and RSSI, signal strength which is measured in dbm. When this appears, if you press the power button once more, it gives you the option to update the firmware. If you press the same button again it will ask you "Wi-Fi?" and you will have to answer yes or no. It then restarts after a few seconds of waiting. To exit the information screen, press .

**WIFI STATUS**

**MAC:**  
0 :50:93  
C4:03:F6  
**RSSI:-70**

## 5.8. MAIN MENU: EQUILIBRIUM / BALANCE SUB-MENU

The balance submenu makes the product work in MANUAL function with a constant temperature of 19 °C. Access it by selecting the balance icon  using the keys <- and +>. Confirm by pressing the key . Once pressed, the product returns to the main screen, with the temperature set at 19°C and the MANUAL function icon on.

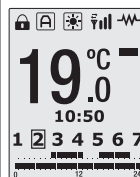



## 5.9. MAIN MENU: PROGRAM SUB-MENU

This section explains the operational aspects of your product in its various functions and modes.

### What are the functions of MANUAL, AUTOMATIC and PILOT WIRE\* functions?

<b>MANUAL</b>	This function allows you to change the product between the COMFORT, ECO and ANTI-FROST modes and to change the temperature (see section 5.3).
<b>AUTOMATIC</b>	This function will activate the programming that has previously been set in the product.
<b>PILOT WIRE</b>	This function allows the product to be controlled by a central programmer. * Not available in UK. Only on demand*

### What are the COMFORT, ECO and ANTI-FROST modes?

 <b>COMFORT</b>	 <b>ECO</b>	 <b>ANTI-FROST</b>
From 19°C to 30°C	From 7.5°C to 18.5°C	7°C

The 'Program' sub-menu provides access to functions related to programming the product. To access, select the  icon displayed in the Main Menu screen, the buttons  $\leftarrow$  and  $\rightarrow$  and press  $\text{Enter}$  to confirm. The icons below provide access to the various submenus explained below:

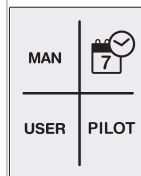

MAN/AUTO		USER	PILOT
MANUAL / AUTOMATIC functions	Programming options	USER mode	PILOT WIRE function * Not available in UK. Only on demand.*

## 5.9.1. MANUAL / AUTOMATIC FUNCTIONS

To change or choose the MANUAL or AUTOMATIC function, ensure the **MAN/AUTO** icon is highlighted in the 'Program' sub-menu and press the  $\text{Power}$  button to confirm. You can change from AUTOMATIC to MANUAL and vice versa by pressing the  $\text{Power}$  button again. The Automatic function activates the programming set in the product.

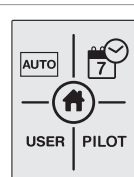
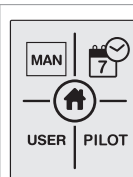

On the display panel, the symbol  will appear for the AUTOMATIC function and the symbol  for the MANUAL function.

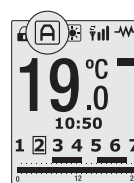
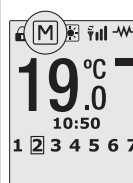

## 5.9.2. PROGRAMMING OPTIONS

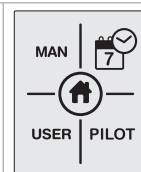

To start programming you must be in AUTOMATIC mode. Press the flashing icon  using the buttons  $\leftarrow$  and  $\rightarrow$  and confirm by pressing the button  $\text{Power}$ .



- **Start programming for AUTOMATIC function**



To program the AUTOMATIC mode, see points above and ensure that START PROGRAMMING is highlighted. Press the  button to access and the display panel will show a flashing screen.

STEP 1 - Select COMFORT mode temperature

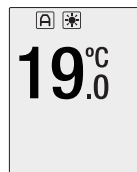
 COMFORT mode will be programmed first. Select the COMFORT mode temperature between 19°C and 30°C using the <- and > buttons. The  icon and the temperature will flash. Press the  button to confirm.



STEP 2 - Select ECO mode temperature

 ECO mode will be programmed next. Select the ECO mode temperature between 7.5°C and 18.5°C using the <- and > buttons. The  icon and the temperature will flash. Press the  button to confirm.

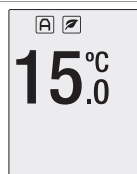



STEP 3 - Select the Days

The days of the week will start flashing on the display panel and show as DAY 1, DAY 2, DAY 3 etc.

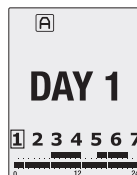
Use the <- and > buttons to move forwards or backwards through the days. Press  to select the day or days that you wish to include in your AUTOMATIC program. The day will stop flashing once selected. Repeat for all the days you wish to program and once all days are selected press the button > to move onto setting the hour.



STEP 4 - Select the Hours

Once step 3 has been completed, 0h appears on the display panel. 0h is equal to midnight. Use the <- or > buttons to select the hour you wish to change. Use the  button to change the mode (COMFORT, ECO or nothing) for the hour you wish to modify. The corresponding icon for that mode will appear at the top of the screen. To finish the programming press  or leave for 30 seconds without pressing any buttons. To change the programming go back to step 1 and proceed as described before.

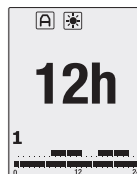

\*If you wish to have individual days with different programming within your program you will need to modify each day separately, starting from the Main Menu again for each day/days. Follow Steps 1 to 4 above to program multiple differing days/hours/temperatures.

If you wish to activate the anti-frost mode in the hours that do not have COMFORT or ECO mode, from the main screen of the radiator and in automatic mode, press the key >. If you want to reverse this action, press .







## 5.9.3. USER MODE

To enter the USER function, ensure the **USER** icon is highlighted in the 'Program' sub-menu and press the  button to access. A 4-digit PIN code is required in order to access the menu. The default PIN is 0000.

To enter the PIN use the  $\langle - \rangle$  and  $\langle + \rangle$  and  $\equiv$  and PROG buttons to move left, right, up or down to select the correct numbers, pressing  after each number is highlighted to confirm. Once the full 4 digits have been entered, move to OK on the display panel and press the  button to confirm. Once the PIN number has been entered correctly, the main USER function sub-menu will be shown.

The below icons displayed on the screen take you to the following functions:



			
ENABLE / DISABLE functions	Change PIN	Upper temperature limit	Lower temperature limit





### INSERT PIN

1	2	3
4	5	6
7	8	9
CANCEL	0	OK

- Enable / Disable functions**

To access the Enable/Disable function, ensure the  icon is highlighted in the 'Program' sub-menu and press the  button to access.

Use the  $\equiv$  and PROG buttons to move up and down respectively to select ON to enable or OFF to disable. Once the desired option is highlighted press the  button to confirm. Use the  $\equiv$  button to go back to the main display panel or leave for 30 seconds without pressing any buttons.

On the main screen you will see the  icon in AUTOMATIC function, the  icon in MANUAL function and  when in PILOT WIRE\* function.

\*PILOT WIRE function not available in UK. Only upon demand.\*



### USER FUNCTION



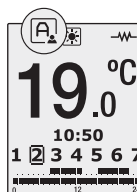

ON

OFF



- **Change PIN code**

To change the PIN code of your product, ensure the  icon is highlighted in the 'Program' sub-menu and press the  button to confirm.

Use the  and  and  and  and PROG buttons to move left, right, up or down to select the new numbers, pressing  after each number is highlighted to confirm.

Then move to OK on the display panel and press the  button to confirm. The screen will show PIN CHANGED.



Please remember your new PIN code for the future and store in a safe place. In order to access the USER function menu again you will need your new PIN code.





**NEW PIN**

1	2	3
4	5	6
7	8	9
CANCEL	0	OK

**PIN  
CHANGED**



- **Upper temperature limit**





To set the upper temperature limit of your product ensure the  icon is highlighted in the 'Program' sub-menu and press the  button to access.

Use the  and  buttons to decrease or increase your desired upper temperature between 19°C to 30°C and press the  button to confirm. You will then return to the USER function screen. To exit press the  button to go back to the main display panel or leave for 30 seconds.

**UPPER  
TEMPERATURE  
LIMIT  
22.0°C**

- **Lower temperature limit**



To set the lower temperature limit of your product ensure the  icon is highlighted in the 'Program' sub-menu and press the  button to access.

Use the  and  buttons to decrease or increase your desired lower working temperature between 7.5°C to 18.5°C and press the  button to confirm. You will then return to the USER function screen. To exit press the  button to go back to the main display panel or leave for 30 seconds without pressing any buttons..

**LOWER  
TEMPERATURE  
LIMIT  
10.0°C**

## 5.9.4. PILOT WIRE FUNCTION

The PILOT WIRE function allows you to control your heating only via the pilot wire controller.

Activate or deactivate the pilot wire control function. Use the  and PROG, keys, select ON to activate and OFF to deactivate. Press  to confirm and exit. The main display will show .

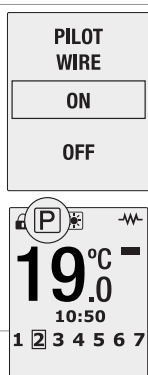

## 5.9.5. FUZZY LOGIC ENERGY CONTROL TECHNOLOGY

This product includes FUZZY LOGIC ENERGY CONTROL technology, which manages the product's energy consumption in the most efficient way. FUZZY LOGIC ENERGY CONTROL is a technology that bases its operation on the generation of thousands of micro cuts in the energy consumption of the heating element to keep the water temperature stable with minimum consumption.

When the symbol  replaces the symbol , then FUZZY LOGIC ENERGY CONTROL technology is in operation.

## 6. WI-FI PAIRING

To pair the device you must first create a zone in the application. Once inside this zone, press the icon  to start the pairing wizard. If you need more information, you can consult the complete installation manual from the following QR code:



## 7. MAINTENANCE AND CLEANING

The product does not require any maintenance. We recommend cleaning the product (back, bottom of the product, etc.). Do not use abrasive substances on the product, clean it with a damp cloth and neutral pH soap and the screen with a dry cloth. Before carrying out any cleaning operation, make sure that the product is switched off and at room temperature.

## 8. EUROPEAN REGULATION (WEEE) 2012/19/EU

Based on the European regulation 2012/19/EU on Waste Electrical and Electronic Equipment (WEEE), these appliances cannot be thrown in the usual council bins; they must be collected selectively to optimise the recovery and recycling of the components and materials that make them up, and reduce the impact on human health and the environment. The crossed-out wheeled bin symbol on a horizontal bar is marked on all ROINTE products to remind the consumer of the obligation to separate them for separate collection. The consumer should contact the local authority or the retailer for information regarding the correct disposal of their product.

## 9. GUARANTEE

### 1. Agreement

1.1. This section describes the guarantee conditions available to the buyer when purchasing a new product of the Rointe brand. These conditions include all the rights that the buyer has in accordance with current national legislation, as well as the guarantee and additional rights offered by the brand. Any incident detected in your Rointe product can be dealt with by the seller of the product or in a more agile way through the manufacturer itself.

1.2. Rointe offers you Technical Assistance from our After-Sales Service by telephone at +44 (0)203 321 5929 or email to [support@rointe.co.uk](mailto:support@rointe.co.uk), where we will indicate the steps to follow to solve the incident. You will need the product reference (located on the metal characteristics label), serial number, date of purchase and the nature of the fault when contacting us. In addition, you must have a copy of the proof of purchase of the product.

1.3. ROINTE guarantees there are no material defects of design or manufacture at the time of original purchase. ROINTE guarantees the body for 120 months (10 years) and the electrical plus electronic components for 36 months (3 years) for this product only, from the date of purchase, or delivery if later, provided it has not been modified, and in accordance with the provisions of the following stipulations.

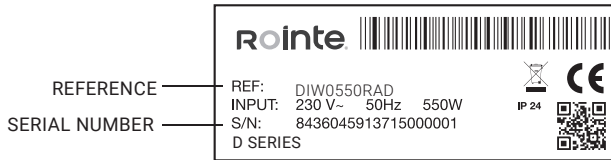

## 2. Conditions

2.1. If during the guarantee period, the product under normal use, and with proper maintenance, fails to function properly and is found to be defective in design, material, or workmanship, it will be repaired or replaced at the customer's option, in accordance with the provisions of the law, and subject to the following terms and conditions:

2.1.1. The guarantee is only applicable if the original guarantee is issued by the seller and when such guarantee has been registered with Rointe correctly, including the product reference, serial number (marked on the metal label of the product), date of purchase and proof of purchase. The product guarantee can be registered on our website at [www.rointe.co.uk](http://www.rointe.co.uk) or can be emailed to [support@rointe.co.uk](mailto:support@rointe.co.uk) within 90 days of installation. ROINTE reserves the right to refuse a guarantee when this information has been removed or modified after the original product purchase.

2.1.2. The guarantee is only applicable if the product has been installed by a competent person in accordance with this installation manual and all regulations in force at the time of installation.

2.1.3. The guarantee is only applicable to those cases that refer to defects in material, design and manufacture, and in no case covers damage to the product for the following reasons:

- i) Damage caused by negligence and/or misuse of the product, i.e. used for purposes other than its normal use, or by not respecting the instructions for use, maintenance and cleaning given by ROINTE, as well as by incorrect or inadequate installation or use of the product that may not comply with the technical safety standards in force.
- ii) Corrosion of any part of the product caused by direct exposure to saltwater. Where the product is installed within 200 m of the coast, the guarantee period for damage caused by corrosion shall be reduced by 50%.
- iii) Any unauthorised modifications or repairs to the product carried out by third parties or unauthorised persons, or the opening of the product by third parties or unauthorised persons.
- iv) Any accident deemed to be beyond ROINTE's control, such as (but not limited to): lightning, fire, flood, natural disasters, public disorder, atmospheric or geological phenomena, and all those of a similar nature.
- v) Failures resulting from incorrect installation. In case of doubt, please contact ROINTE.

- 2.2. Any repair or replacement carried out as part of this guarantee service does not allow for extension periods or new guarantee periods, i.e. your guarantee will not be extended in the event that a repair or replacement of this product is carried out, but will be suspended until the product is returned repaired or a new one is delivered.
- 2.3. Any repair or replacement covered by this guarantee must be a functionally equivalent part. Defective parts or parts removed or replaced shall become the property of ROINTE and must be returned as such.
- 2.4. The product must be installed in such a way as to allow access by ROINTE technicians or authorised persons in the event that they need to access the product for repair or maintenance. The user/customer is responsible for the organisational means necessary to allow access to the products by ROINTE for repair or replacement.
- 2.5. ROINTE's Technical Support department will advise you if you need to purchase any parts not covered by this guarantee or outside of this guarantee.
- 2.6. This guarantee will not be valid if the product has been tampered with, modified and/or repaired in any way and/or by unauthorised persons. This guarantee will also not be valid if the product is not correctly installed.
- 2.7. This guarantee is not transferable and does not include claims for limescale or frost damage.
- 2.8. This guarantee does not affect the purchaser's statutory rights under applicable national legislation, nor does it affect any rights contracted with the dealer or installer that may arise in performance of the contract of sale.
- 2.9. ROINTE, its offices, employees, distributors and installers shall not be liable for any incidental damages arising from the infringement of any rule implied in this product, as well as for its improper or incorrect use.
- 2.10. Check the EULA conditions (supplied with the product for Wi-Fi connected products) for information on the legal agreement you accept when installing a ROINTE product. For product or guarantee assistance, please contact ROINTE by telephone at +44 (0)203 321 5929 or by email to [support@rointe.co.uk](mailto:support@rointe.co.uk).

## 10. HOW TO REGISTER YOUR PRODUCT GUARANTEE

**IMPORTANT:** It is important that you register your ROINTE product as part of our guarantee service, in case you wish to make a claim.

You can register your ROINTE product in the following ways:

### **WEB**

1. Go to <https://rointe.com/uk/register-your-guarantee/>
2. Log in to your existing account or create a new account if necessary.
3. Click on "My products".
4. Enter your product reference (alphanumeric and in capital letters).
5. Enter your serial number (26 digits located on the metal tag of your product starting with 84).
6. Upload your proof of purchase, such as your invoice in PDF, JPEG or PNG format. This is not mandatory, but doing so ensures that your warranty period is accurate.
7. Click on "Register".
8. Congratulations! Your product is now registered.

### **EMAIL**

1. Send an email to [support@rointe.com](mailto:support@rointe.com) with the following information:
  - Customer name
  - Address and postcode
  - Telephone number and email address
  - Product reference
  - Serial number
  - The date of purchase of the product and proof of purchase (as described in the WEBSITE section above).
  - Our technical support team will confirm product registration and request any additional information needed by email.

### **POSTAL**

1. Send the information listed in the EMAIL section to:
  - INDUSTRIAS ROYAL TERMIC, S.L. - Rointe, C/E Parcela 43, 30140, Santomera (ESPAÑA).
2. Please ensure you obtain proof of postage.

## SÍMBOLOS



**PELIGRO.** Este símbolo indica un peligro con un riesgo medio elevado el cual, si no se evita, puede resultar en una lesión seria o incluso la muerte.



**NO CUBRIR.** No se debe secar la ropa o toallas sobre el radiador ni dejar telas, revistas, botes de spray, sustancias volátiles u objetos similares a menos de 250 mm del radiador.



**SUPERFICIE CALIENTE.** Este símbolo indica que sus superficies están calientes durante e inmediatamente después de su uso. Estas no deben ser tocadas: peligro de quemaduras.



**OBSERVE LAS INSTRUCCIONES EN EL MANUAL.** Por favor, lea cuidadosamente el manual antes de instalar y utilizar el producto. Guárdelo para su uso posterior. Lea todas las instrucciones y advertencias de seguridad. Un fallo en el seguimiento de estas puede resultar en una descarga eléctrica, incendio, así como heridas graves.

## ÍNDICE

1. Advertencias generales .....	29
2. Información técnica .....	32
3. Instalación .....	33
4. Teclado y pantalla .....	36
5. Funcionalidad y programación .....	37
5.1. Encendido y apagado (stand-by) .....	37
5.2. Ajustar día y hora .....	37
5.3. Selección de temperatura .....	38
5.4. Bloquear / Desbloquear teclado .....	38
5.5. Menú principal .....	39
5.6. Menú principal: Submenú de configuración .....	39
5.7. Menú principal: Submenú de energía .....	40
5.8. Menú principal: Submenú equilibrio .....	42
5.9. Menú principal: Submenú programación .....	42
5.9.1. Funciones manual / automático .....	43
5.9.2. Programación .....	43
5.9.3. Modo usuario .....	45
5.9.4. Función HILO PILOTO .....	47
5.9.5. Tecnología Fuzzy Logic Control .....	47
6. Emparejamiento .....	47
7. Mantenimiento y limpieza .....	47
8. Normativa Europea (RAEE) 2012/19/UE .....	48
9. Garantía .....	48
10. Cómo registrar la garantía de su producto .....	51
Directiva ERP Reglamento de la Comisión .....	102
Declaración UE de conformidad .....	103

## 1. ADVERTENCIAS GENERALES



### ADVERTENCIAS

Este producto puede ser utilizado por niños mayores de 8 años y por personas con capacidades físicas, sensoriales o mentales reducidas, o con falta de experiencia y conocimientos, bajo supervisión o instrucción sobre el uso del producto de manera segura y comprenden los peligros que conlleva. Los niños no deben enchufar, regular, limpiar, jugar ni realizar mantenimiento en este producto. Los niños menores de 3 años deben mantenerse alejados del producto a menos que sean supervisados.

No usar el dispositivo en espacios cerrados si hay personas presentes que no pueden abandonar la habitación independientemente y no están bajo constante supervisión.



**NO CUBRIR.** Para evitar sobrecalentamientos, no cubrir el radiador.

No colocar botes de spray, sustancias volátiles u objetos similares a una distancia inferior a 250mm del producto. No utilice insecticidas, pinturas, productos químicos sobre o cerca del producto.



Algunas partes de este producto podrían alcanzar temperaturas altas y causar quemaduras. No tocar las partes externas del emisor cuando esté en funcionamiento. No instalar cerca de cortinas u otros materiales inflamables. Se debe prestar especial atención cuando niños y personas vulnerables estén presentes.

Al utilizar aparatos eléctricos, se deben tomar precauciones para reducir el riesgo de incendio, descarga eléctrica y lesiones a las personas. Nunca introducir, dedos, partes del cuerpo u objetos en el interior del producto.

Asegurarse que el voltaje indicado en la información técnica del producto se corresponde con la salida de voltaje con la que usted cuenta en su enchufe.

Cualquier reparación o mantenimiento que requiera abrir el producto debe ser realizada por ROINTE o por personal autorizado, que también debe ser notificado si se observa una fuga. Se deben utilizar únicamente las piezas de recambio oficiales aprobadas por el fabricante. Por favor, respete las normas al desechar este producto y su fluido térmico.

Si el cable de alimentación está dañado, debe ser sustituido por ROINTE o por su personal autorizado para evitar cualquier daño.

Para evitar riesgos de asfixia, no dejar las bolsas y demás accesorios al alcance de bebés y niños.

El producto tiene un grado de protección IP24 y puede utilizarse en cuartos de baño, pero no en las inmediaciones de bañeras, duchas, conexiones de agua, lavabos, piscinas u otras masas de agua. El producto no debe instalarse nunca donde él mismo, o los interruptores o el panel de control estén al alcance de las personas dentro del agua. Nunca utilice el producto con las manos mojadas. No coloque ningún recipiente de agua (vasos, jarrones, etc.) sobre o cerca del producto.

## IMPORTANTE

- Desconecte el producto de la fuente de alimentación y asegúrese de que el producto esté a temperatura ambiente antes de cualquier limpieza o mantenimiento. No utilice ninguna sustancia abrasiva sobre el producto, como (pero no limitado a) productos químicos, paños ásperos, cepillos de cerdas duras o lana de alambre/acero.
- Para desconectar el producto de la fuente de alimentación principal, retire el enchufe de la toma. Nunca tire del cable.
- ROINTE no puede hacerse responsable de los productos con un dimensionamiento incorrecto, a menos que se haya seguido un estudio técnico oficial de ROINTE.
- Antes del primer arranque o antes del comienzo de la campaña de invierno o cuando el emisor no se ha usado durante muchos días, el aparato debe ser limpiado (siga los pasos del punto “mantenimiento” de este manual.
- No se siente o apoye sobre el producto.
- Los contrastes de temperatura pueden generar “chasquidos” o ruidos en el aparato. Esto no es un fallo del producto, sino que se debe a la dilatación/contracción de los materiales.
- Cuando se desechen los emisores, deben tenerse en cuenta los requisitos establecidos por la legislación para el tratamiento y reciclaje de los residuos. Ver RAEE en punto 8.

## 2. INFORMACIÓN TÉCNICA

MODELO	0330RAD	0550RAD	0770RAD	0990RAD	1210RAD	1430RAD	1600RAD
Número de elementos	3	5	7	9	11	13	15
<b>DIMENSIONES, PESO Y ACABADOS</b>							
Anchura (mm)	350	510	670	830	990	1.150	1.310
Altura (mm)	585	585	585	585	585	585	585
Profundidad (mm)	97	97	97	97	97	97	97
Profundidad instalado (mm)	120	120	120	120	120	120	120
Peso (kg)	7,7	12,2	16,4	20,4	24,1	25,9	32,1
Acabados	Blanco RAL 9016 / Grafito texturado / Color RAL						
<b>CARACTERÍSTICAS ELÉCTRICAS</b>							
Potencia nominal (W)	330	550	770	990	1.210	1.430	1.600
Potencia efectiva (W)	125	209	293	376	460	543	608
Voltaje (V)	230 ~V	230 ~V	230 ~V	230 ~V	230 ~V	230 ~V	230 ~V
Intensidad (A)	1,5	2,4	3,4	4,3	5,3	6,2	7,0
<b>SEGURIDAD E INSTALACIÓN</b>							
Termostato de seguridad	✓	✓	✓	✓	✓	✓	✓
Grado de protección	IP 24	IP 24	IP 24	IP 24	IP 24	IP 24	IP 24
Plantilla y kit de instalación	✓	✓	✓	✓	✓	✓	✓
CÓDIGO	BLANCO	8436045912466	8436045912473	8436045912480	8436045912497	8436045912503	8436045912510
	GRAFITO	8436045912527	8436045912534	8436045912541	8436045912558	8436045912572	8436045912589

### 3. INSTALACIÓN

Recomendamos usar un proveedor de confianza de Rointe. Encuentre el más cercano llamándonos al **900 103 061** o usando el localizador en **www.rointe.com**.

**IMPORTANTE:** Previo a la instalación, por favor localice la etiqueta metálica situada en la parte posterior del producto y anote la referencia del producto y el número de serie. Necesitará esta información para registrar su garantía. Ver apartado 10 para indicar el registro de la garantía.

**ADVERTENCIA:** No instale el producto directamente sobre una toma de corriente fija o caja de conexiones. No instale el producto ni lo use en el exterior. No la instale directamente debajo de un estante. Este producto está diseñado para ser instalado en una pared interior utilizando la plantilla ROINTE, el kit de instalación y los elementos de fijación suministrados. No instalar el producto de forma que quede en contacto con cable de alimentación.

El producto debe ser montado en la pared en la posición mostrada en la imagen adjunta usando los soportes y con las fijaciones suministradas.

Nuestros productos transfieren el calor a través de la convección natural del aire. Si el producto está cubierto, esto interrumpirá el flujo de aire y podría causar sobrecalentamiento. Debe colocarse de acuerdo con las distancias mínimas que se muestran en la imagen.

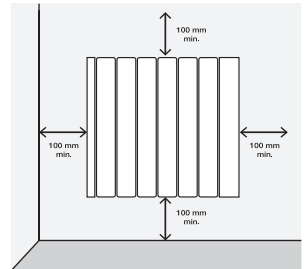

**ADVERTENCIA:** El producto tiene un grado de protección IP 24 y puede utilizarse en cuartos de baño, pero no en las inmediaciones de bañeras, duchas, conexiones de agua, lavabos u otras masas de agua. Sólo puede instalarse en la zona 3. El producto nunca debe instalarse donde él mismo o los interruptores/panel de control estén al alcance de las personas en el agua.

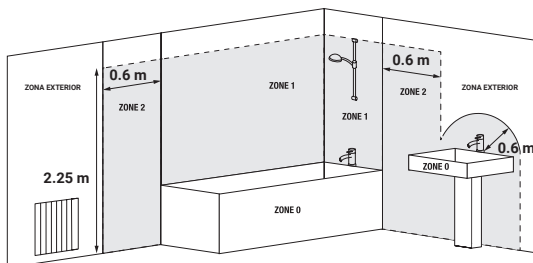

Dentro del embalaje del producto encontrará un kit de instalación. Necesitará un taladro, un mazo de goma, un nivel y un lápiz para completar la instalación.

**ADVERTENCIA.** El peso de algunos de los productos podría ser elevado. Su instalación puede requerir la intervención de dos personas.

**IMPORTANTE:** Por favor, siga estas instrucciones cuidadosamente.

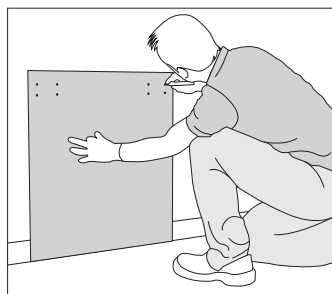

1. Quite el embalaje y compruebe que el kit de instalación contiene soportes, tornillos, tacos y plantilla de cartón.
2. Seleccione el lugar adecuado de la pared. Coloque la plantilla en la pared y marque los agujeros para los soportes y los tornillos. Observe los requisitos de distancia mínima de la página anterior.

**Utilice el suelo como base para la plantilla, no el rodapié.**

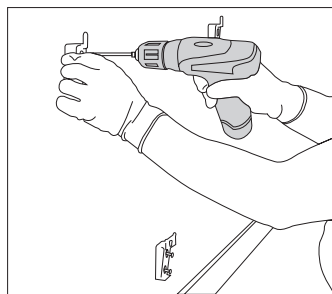

3. Retire la plantilla y taladre cuidadosamente los agujeros marcados.
4. Fije los soportes superiores con los tacos y tornillos suministrados. Luego fije el soporte inferior.

**NOTA:** Para distinguirlo, el soporte inferior tiene un diseño diferente a los superiores.

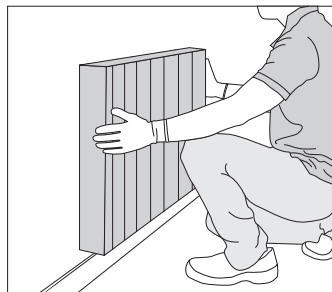
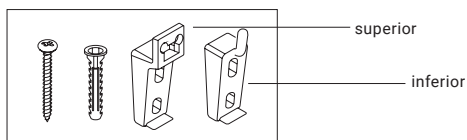

5. Deslice el producto de arriba a abajo sobre soportes fijos.
6. Compruebe la rectitud con un nivel y ajuste los soportes en consecuencia si es necesario.

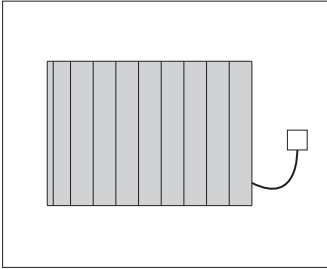

7. Conecte su producto al suministro eléctrico y enciéndalo.
8. Consulte la sección 5 para ver las instrucciones de funcionamiento.

**IMPORTANTE:** Plantilla de medidas por modelo.

**0330RAD**

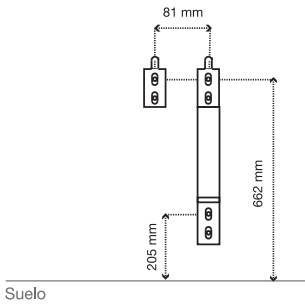

**0550RAD**

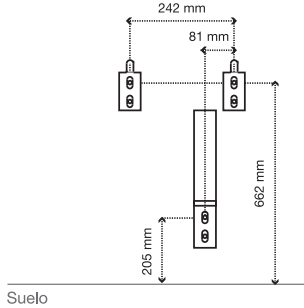

**0770RAD**

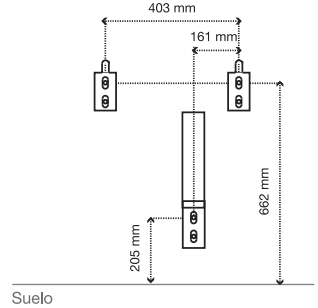

**0990RAD**

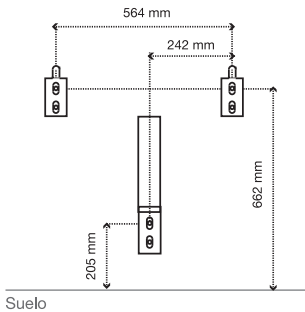

**1210RAD**

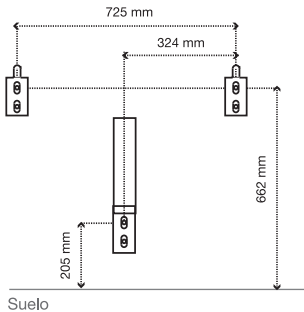

**1430RAD /  
1600RAD**

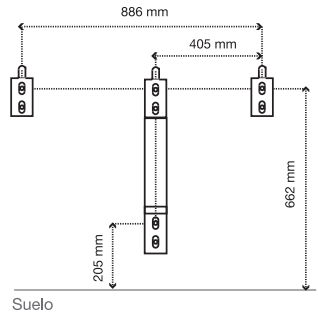

## 4. TECLADO Y PANTALLA

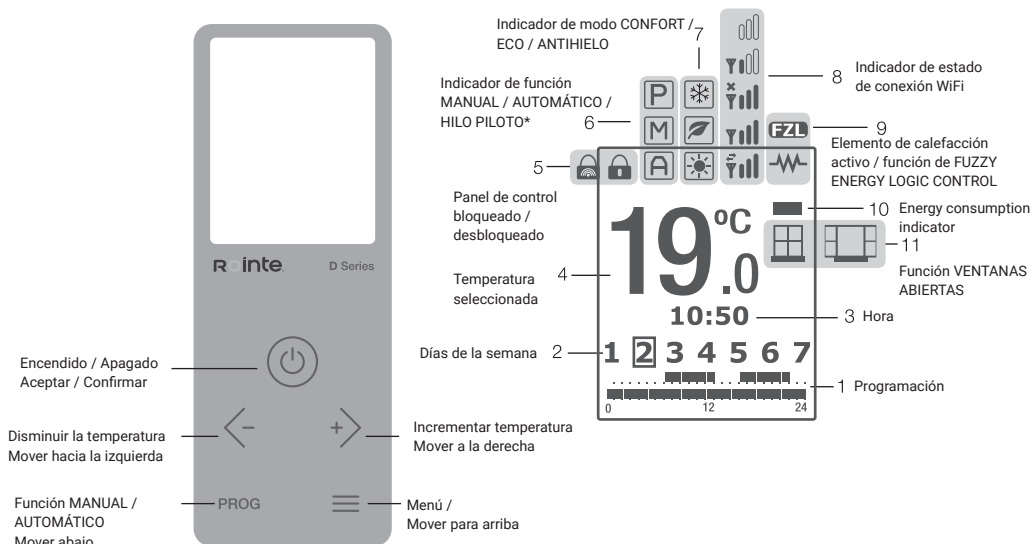





### \*Función HILO PILOTO no disponible en España. Sólo bajo demanda.\*

SÍMBOLO	DESCRIPCIÓN	SÍMBOLO	DESCRIPCIÓN
	Elemento de calefacción activo		Función MANUAL activo
	Función VENTANAS ABIERTAS - detectado		Función HILO PILOTO* activo
	Función VENTANAS ABIERTAS - activo		Función AUTOMÁTICO activo en modo USUARIO
	Indicador de consumo de energía - verde / amarillo / rojo		Función MANUAL activo en modo USUARIO
	Tecnología FUZZY ENERGY LOGIC CONTROL - activo		Función HILO PILOTO* activo en modo USUARIO
	Modo CONFORT activo		Conectado al servidor y al router - enviando y recibiendo.
	Modo ECO activo		Conectado al servidor y al router - señal de red máxima.
	Modo ANTIHIELO activo		Conectado al servidor y al router - señal de red mínima.
	Bloqueo a través del panel de control		No conectado al servidor o a Internet. Conectado al router.
	Bloqueo a través de aplicación		No conectado al servidor. No conectado al router.
	Función AUTOMÁTICO activo	*Función HILO PILOTO no disponible en España. Sólo bajo demanda.*	



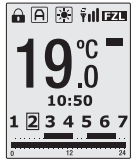







## 5. FUNCIONALIDAD Y PROGRAMACIÓN

### 5.1. ENCENDIDO Y APAGADO (STAND BY)

<p>Una pulsación corta sobre la tecla  apaga o enciende el producto.</p>	
<p>Pasados 3 segundos, se visualiza la pantalla de temperatura, hora y días de la semana.</p>	
<p>Para apagar el producto, presione de nuevo el botón , apareciendo la palabra 'STAND BY' en la pantalla. Pasados 3 segundos aparecerá el logo de Rointe.</p>	

### 5.2. AJUSTAR DÍA Y HORA

Es posible cambiar la hora del radiador desde el panel de control, pero es preferible esperar a la sincronización automática una vez se empareje con la aplicación Rointe Connect y el producto esté conectado a los servidores de E-life Technology.

<p>Pulsando el botón  accede al menú principal. Usando los botones  y , que dirigen a la izquierda y a la derecha respectivamente, seleccione el submenú de configuración , el cuál se encuentra parpadeando, pulsando  para acceder.</p>	
<p>Ahora use los botones  y  para seleccionar la opción reloj  y pulse  para acceder.</p>	

Use los botones <- y +> para establecer la hora, confirmando con el botón ⏻ después. Pulse de nuevo los botones <- y +> para establecer los minutos y confirme con ⏻. Finalmente, pulse los botones <- y +> para establecer el día (1 = lunes, 2 = martes etcétera) y confirme con ⏻. Para salir del ajuste de día y hora, espere 30 segundos o pulse ⏻ después de la selección.

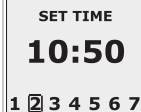

## 5.3. SELECCIÓN DE TEMPERATURA

Con las teclas <- o +> podemos cambiar la temperatura de consigna. Aumentando la temperatura con la tecla +>, y disminuyendo la temperatura con la tecla <- . Si la temperatura de la estancia es inferior a la seleccionada, el producto entra en consumo, apareciendo el símbolo ⚡ en la parte superior derecha de la pantalla.

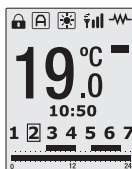

Cuando la tecnología Fuzzy Logic Energy Control entre en funcionamiento, el logo FZL aparecerá en la pantalla en el lugar donde se encontraba el símbolo de resistencia activa ⚡.

\*Para saber más acerca de la tecnología Fuzzy Logic Energy Control vea por favor el punto 5.9.5.

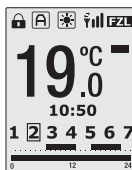

## 5.4. BLOQUEAR/DESBLOQUEAR TECLADO

Es posible bloquear el producto desde el propio producto o desde los mandos (no incluidos).

Desde el propio producto, pulsando simultáneamente durante 3 segundos los botones <- y +> se bloquea el teclado encendiéndose el icono de bloqueo de teclado 🔒. Al pulsar cualquier tecla, aparecerá en la pantalla la imagen de la derecha. Para desbloquear, pulse de nuevo las teclas <- y +> durante 3 segundos. Para bloquear el teclado usando su mando a distancia (no incluido), vea por favor el manual de instrucciones del mismo por separado.



Cuando bloqueamos desde el mando a distancia, aparecerá en la pantalla el icono de bloqueo remoto de teclado 🔒. Al pulsar cualquier tecla del producto, en la pantalla se mostrará la imagen de la derecha. El bloqueo remoto de teclado tan sólo puede desbloquearse desde el mando.



## 5.5. MENÚ PRINCIPAL

Para acceder al menú principal de su producto pulse el botón . Para moverse por los distintos submenús que aparecen, utilice los botones y . La opción seleccionada aparecerá resaltada con un marco parpadeante; se accederá al submenú seleccionado pulsando el botón . A continuación se detallan los iconos que permiten entrar a los distintos submenús:



Submenú configuración	Submenú energía	Función de equilibrio	Submenú programación

## 5.6. MENÚ PRINCIPAL: SUBMENÚ DE CONFIGURACIÓN

El submenú configuración ajusta cuatro parámetros técnicos de su producto. Para acceder, seleccione el icono del menú principal y confirme pulsando el botón . Aparecerá la pantalla de la derecha y podrá moverse por las distintas opciones del submenú utilizando los botones y . y pulse para acceder. Los siguientes iconos permiten acceder a los distintos submenús que se explican a continuación:



Iluminación de la pantalla	Configuración de WiFi	Idioma	Hora

### • Ajustar la iluminación de la pantalla



Esta función permite cambiar el brillo de la pantalla para los modos STAND-BY y ACTIVO (ON). Para acceder a esta función, asegúrese de que el icono está parpadeando en el submenú y presione para confirmar.

Con los botones y PROG intercambia entre las dos opciones. Con los botones y puede aumentar o reducir el valor de iluminación.

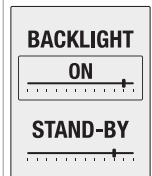
El cursor indica la intensidad de iluminación seleccionada dentro del rango. Una vez terminado pulse para confirmar y salir.



## • Configuración de Wi-Fi

Esta opción prepara el producto para realizar el modo EMPAREJAMIENTO, creando una red propia a la cual nos conectaremos para la correcta configuración del mismo. Asegúrese que el icono  está parpadeando y confirme con .



En la siguiente pantalla aparecerán los datos de la red creada, nombre de la red Wi-Fi (NET:) y contraseña (PIN:). Pulsando el botón  saldremos del modo EMPAREJAMIENTO, volviendo a la pantalla principal.



Tanto para entrar como para salir del submenú hay que esperar unos 15 segundos. Además, el producto se reiniciará.

NET: ROR\_0001  
PIN: 12345678

000000000000  
000000000000

## • Idioma

Para acceder a esta función, asegúrese de que el icono  está parpadeando en el submenú y presione  para confirmar.

Esta función nos permite seleccionar el idioma preferido para comunicarnos con el producto. Con los botones  y PROG seleccione el idioma y pulse  para confirmar el idioma subrayado.

LANGUAGE  
ENGLISH  
FRANÇAIS  
ESPAÑOL  
PORTUGUÊS

## • Ajustar día y hora



Esta función ajusta la hora, los minutos y el día de la semana desde el propio producto. Para ajustar la hora y el día, vea por favor el punto 5.2.





SET TIME

10:50



1 2 3 4 5 6 7

## 5.7. MENÚ PRINCIPAL: SUBMENÚ DE ENERGÍA

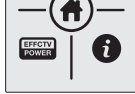

El submenú energía, da acceso a las funciones relacionadas con la gestión energética del producto. Seleccione mediante las teclas <- y +> el icono  del menú principal. Pulse  para acceder a esta pantalla. Los siguientes iconos permiten acceder a los distintos submenús:

				
Función VENTANAS ABIERTAS	Función Roointe Eye Detect *No disponible en España. Sólo bajo demanda.*	Función de potencia efectiva	Información	



• **Función ventanas abiertas**

<p>Esta opción, permite activar o desactivar la función VENTANAS ABIERTAS. Con los botones  y PROG, seleccionaremos ON para activar y OFF para desactivar. Una vez marcada la opción deseada pulsaremos  para confirmar y salir.</p>	<table border="1"> <tr> <td><b>OPEN WINDOWS</b></td> </tr> <tr> <td><b>ON</b></td> </tr> <tr> <td><b>OFF</b></td> </tr> </table>	<b>OPEN WINDOWS</b>	<b>ON</b>	<b>OFF</b>
<b>OPEN WINDOWS</b>				
<b>ON</b>				
<b>OFF</b>				





• **Función Rointe Eye Detect (\*No disponible en España. Sólo bajo demanda.\*)**



<p>Esta función habilita o deshabilita el sensor de presencia y la función Rointe Eye Detect. Con los botones  y PROG, seleccione ON para activar y OFF para desactivar. Una vez marcada la opción deseada pulse  para confirmar y salir a la pantalla principal de temperatura.</p>	<table border="1"> <tr> <td><b>EYE DETECT</b></td> </tr> <tr> <td><b>ON</b></td> </tr> <tr> <td><b>OFF</b></td> </tr> </table>	<b>EYE DETECT</b>	<b>ON</b>	<b>OFF</b>
<b>EYE DETECT</b>				
<b>ON</b>				
<b>OFF</b>				

• **Función de potencia efectiva**



<p>Para comprobar el estado de Potencia efectiva de su producto, asegúrese que el icono  parpadea en el submenú 'Energía' y presione el botón  para acceder. Esta opción muestra en la pantalla el tiempo de consumo real del producto y el tiempo total durante el cual nuestro producto se encuentra conectado a la red eléctrica. Transcurridos unos segundos sin pulsar ningún botón, la pantalla mostrará la potencia nominal y la potencia efectiva del mismo. La potencia efectiva corresponde al valor de potencia media que realmente nuestro producto consume durante su funcionamiento.</p>	<table border="1"> <tr> <td><b>WORKING TIME</b> <b>000001h</b></td> </tr> <tr> <td><b>TOTAL TIME</b> <b>000001h</b></td> </tr> </table>	<b>WORKING TIME</b> <b>000001h</b>	<b>TOTAL TIME</b> <b>000001h</b>	<table border="1"> <tr> <td><b>POWER(W)</b> <b>1600</b></td> </tr> <tr> <td><b>EFFECTIVE POWER(W)</b> <b>640</b></td> </tr> </table>	<b>POWER(W)</b> <b>1600</b>	<b>EFFECTIVE POWER(W)</b> <b>640</b>
<b>WORKING TIME</b> <b>000001h</b>						
<b>TOTAL TIME</b> <b>000001h</b>						
<b>POWER(W)</b> <b>1600</b>						
<b>EFFECTIVE POWER(W)</b> <b>640</b>						

• **Información**

<p>Esta opción muestra la versión de software, la fecha de lanzamiento y la potencia nominal del producto. Se accede seleccionando el icono  del submenú energía, una vez está parpadeando y confirmando con . La información se muestra en la pantalla. Para salir pulse el botón  o pulse el botón  para volver a la pantalla siguiente en la función de información.</p>	<table border="1"> <tr> <td><b>SOFTWARE VERSION</b> <b>V1.00</b></td> </tr> <tr> <td><b>19/02/2015</b> <b>POWER 1100W</b></td> </tr> </table>	<b>SOFTWARE VERSION</b> <b>V1.00</b>	<b>19/02/2015</b> <b>POWER 1100W</b>
<b>SOFTWARE VERSION</b> <b>V1.00</b>			
<b>19/02/2015</b> <b>POWER 1100W</b>			



Pulsando , la pantalla muestra el estado de la conexión Wi-Fi, el tipo de conexión, la dirección IP, la máscara de subred y puerta de enlace. Para salir pulse el botón  o pulse el botón  para volver a la pantalla siguiente en la función de información.

**WIFI STATUS**  
 dhcp:assigned  
 IP, NM, GW:  
 xxx.xxx.x.xxx  
 xxx.xxx.xxx.x  
 xxx.xxx.x.xxx

Pulsando  de nuevo, podemos conocer la dirección MAC y RSSI, potencia de señal que se mide en dbm. Cuando ésta aparece, si pulsa una vez más el botón de encendido, le da la opción de actualizar el Firmware. Si le vuelve a dar al mismo botón le preguntará “¿Wi-Fi?” y tendrá que responder sí o no. Después, se reinicia tras unos segundos de espera. Para salir de la pantalla de información, pulse .

**WIFI STATUS**  
 MAC:  
 0 :50:93  
 C4:03:F6  
 RSSI:-70

## 5.8. MENÚ PRINCIPAL: SUBMENÚ EQUILIBRIO

El submenú equilibrio hace que el producto trabaje en función MANUAL con una temperatura constante de 19 °C. Accedemos seleccionando desde el menú principal el icono equilibrio  usando las teclas <- y +>. Confirme mediante una pulsación de la tecla . Una vez pulsado, el producto vuelve a la pantalla principal, con la temperatura establecida en 19°C y el icono función MANUAL encendido.

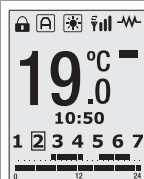

## 5.9. MENÚ PRINCIPAL: SUBMENÚ PROGRAMACIÓN



En este apartado se explican los aspectos relacionados con el funcionamiento del producto en sus distintas funciones y modos.

### ¿Qué son las funciones MANUAL, AUTOMÁTICO y HILO PILOTO\*?

<b>MANUAL</b>	Esta función permite intercambiar entre los modos de trabajo CONFORT, ECO y ANTIHIELO, modificando la temperatura como se indicó en el punto 5.3.
<b>AUTOMÁTICO</b>	Esta función activa la programación que tenga grabada el producto.
<b>HILO PILOTO</b>	Esta función permite controlar el producto desde una central externa conectada por hilo piloto. *Función HILO PILOTO no disponible en España. Sólo bajo demanda.*

### ¿Qué son los modos CONFORT, ECO y ANTIHIELO?

 <b>CONFORT</b>	 <b>ECO</b>	 <b>ANTIHIELO</b>
Desde 19°C a 30°C	Desde 7,5°C a 18,5°C	7°C

El submenú programación da acceso a las funciones relacionadas con la programación del producto. Acceda seleccionando el icono  del menú principal; usando, para moverse por la pantalla, los botones <- y + y presionando después  para confirmar. Los iconos que se exponen más abajo, permiten acceder a los distintos submenús que se explican a continuación:

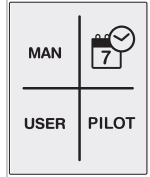



MAN/AUTO		USER	PILOT
Funciones MANUAL / AUTOMÁTICO	Opciones de programación	Modo USUARIO	Modo HILO PILOTO * No disponible en España. Sólo bajo demanda.*

### 5.9.1. FUNCIONES MANUAL / AUTOMÁTICO

Para cambiar o elegir entre las funciones MANUAL o AUTOMÁTICO, asegúrese de que el icono **MAN/AUTO** esté parpadeando y pulse el botón  para confirmar.

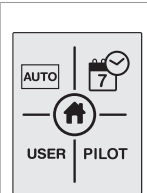
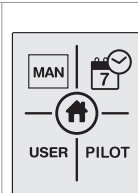

Pulse el botón  para intercambiar entre las funciones MANUAL y AUTOMÁTICO. La función AUTOMÁTICO activa la programación establecida en el producto.



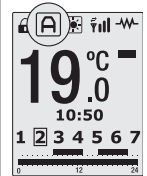
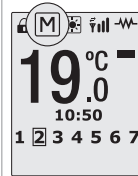







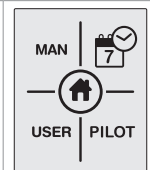





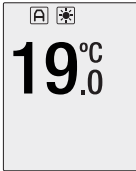

En la pantalla principal aparecerá el símbolo  para la función AUTOMÁTICO y el símbolo  para la función MANUAL.

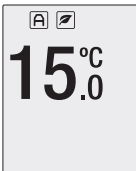

### 5.9.2. PROGRAMACIÓN

Para comenzar la programación usted debe estar en funciones AUTOMÁTICO. Pulse sobre el icono parpadeante  usando los botones <- y +> y confirmado mediante la tecla .



<ul style="list-style-type: none"> <li>START PROGRAMMING para modo AUTOMÁTICO</li> </ul> <p>Para programar el modo AUTOMÁTICO, mire los puntos anteriores y asegúrese que START PROGRAMMING esté seleccionado. Presione el botón  para confirmar y se le mostrará una pantalla iluminada.</p> <p>PASO 1 - Seleccione temperatura modo CONFORT</p> <p> El modo CONFORT será programado primero. Seleccione temperatura modo CONFORT entre 19°C y 30°C usando los botones  y . El icono  y la temperatura parpadearán. Presione  para confirmar.</p>	
<p>PASO 2- Seleccione temperatura modo ECO</p> <p> Modo ECO será programado a continuación. Seleccione la temperatura modo ECO entre 7,5°C y 18,5°C . El icono  y la temperatura parpadearán. Presione  para confirmar.</p>	
<p>PASO 3 - Seleccione el día</p> <p>Los días de la semana empezarán a parpadear en la pantalla y se mostrará como DÍA 1, DÍA 2, DÍA 3, etc.</p> <p>Use los botones  y  para moverse delante o detrás por los días expuestos. Presione  para seleccionar el día o los días que usted deseé para incluirlos en su programa AUTOMÁTICO. El día parará de parpadear una vez seleccionado. Repita el proceso para todos los días que usted desee programar y una vez tenga todos los días seleccionados presione el botón  para pasar a configurar la hora.</p>	

PASO 4 - Seleccione las horas

Una vez completado el paso 3, 0h aparecerá en la pantalla (0h equivale a medianoche). Use los botones <- y +> para seleccionar la hora que usted desee cambiar. Use el botón (⏸) para cambiar (el modo CONFORT, ECO o nada), para la hora que usted desee modificar. El correspondiente icono aparecerá para cada modo.

Para finalizar la programación, presione ≡ o espere 30 sg sin presionar ningún botón. Para cambiar la programación, vaya detrás hasta el paso 1 y proceda según lo descrito anteriormente.

Si usted desea activar el modo anti-hielo en las horas que no tienen modo CONFORT o ECO, desde la pantalla principal del radiador y en modo automático, pulse la tecla +>. Si quiere revertir esta acción, pulse (MENU).

\*Si desea modificar una programación diferente para distintos días, usted deberá modificar cada día por separado; empezando desde el menú principal para cada día o días a modificar. Siga de los pasos 1 hasta el 4 para programar diferentes días, horas y temperaturas.

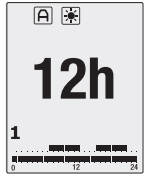

5.9.3. MODO USUARIO

Para acceder al modo USUARIO, asegúrese de que el icono **USER** está parpadeando en el submenú y presione (⏸) para confirmar.



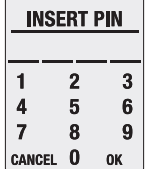

Será necesario un PIN de cuatro dígitos para acceder al menú. El pin establecido por defecto es el 0000. Para introducir el PIN use los botones <- y +> y ≡ y PROG para moverse a la izquierda, derecha, arriba y abajo respectivamente y confirme pulsando (⏸) tras cada número que quiera cambiar y esté parpadeando. Una vez estén correctamente puestos los 4 dígitos; sitúese en el OK y pulse para (⏸) confirmar. Una vez completado este proceso de forma correcta, la función de submenú deseadas serán mostradas.



A continuación, se muestran los distintos iconos que permiten acceder a los distintos submenús:



Activar/ desactivar modo USUARIO	Cambiar el código PIN	Límite de temperatura máxima	Límite de temperatura mínima

## • Activar / Desactivar modo USUARIO

Asegúrese en primer lugar que el icono  se encuentra parpadeando y confirme con el botón . Con las teclas  y PROG, arriba y abajo respectivamente, seleccione ON para activar y OFF para desactivar. Una vez marcada la opción deseada, pulse  para confirmar. Use el botón  para volver al menú principal, o espere 30 segundos sin pulsar ningún botón.



En la parte superior de la pantalla principal aparecerá el icono  para función AUTOMÁTICO y  para función MANUAL.

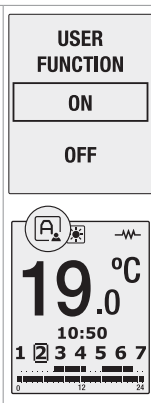

En el caso en que nos encontremos en función de control por HILO PILOTO, aparecerá en la pantalla principal el icono .

\*Función HILO PILOTO no disponible en España. Sólo bajo demanda.\*



## • Cambiar el código PIN







Para cambiar el código PIN de su producto asegúrese que está sobre el icono  parpadeando en el menú y presione  para confirmar.

Esta función permite cambiar la contraseña para acceder al modo Usuario. Seleccione los números del nuevo PIN usando los botones , ,  y PROG. Una vez realizado el proceso, acepte pulsando OK, apareciendo la pantalla PIN CHANGED para confirmar el cambio.

Por favor, asegúrese de recordar su nuevo PIN en caso de modificarlo.





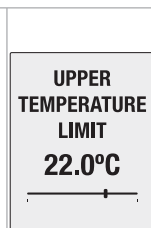

## • Límite de temperatura máxima

Asegúrese que está sobre el icono  parpadeando en el menú y presione  para confirmar. Esta función permite modificar la temperatura máxima de trabajo del producto. Con los botones  y  se puede aumentar o reducir la temperatura entre los 19°C y 30°C. Una vez seleccionado el valor deseado, pulse  para salir. Para salir, pulse el botón  o espere 30 sg.



- **Límite de temperatura mínima**



Asegúrese que está sobre el icono  parpadeando en el menú y presione  para confirmar. Esta función permite modificar la temperatura mínima de trabajo del producto. Con los botones  y  se puede aumentar o reducir la temperatura entre los 7°C y 18,5°C. Una vez seleccionado el valor deseado, pulse  para salir.

**LOWER  
TEMPERATURE  
LIMIT**  
**10.0°C**



#### 5.9.4. FUNCIÓN HILO PILOTO

La función HILO PILOTO permite controlar su calefacción únicamente a través del programador por hilo piloto.

Active o desactive la función de control por HILO PILOTO. Con las teclas  y PROG, seleccione ON para activar y OFF para desactivar. Pulse  para confirmar y salir. En la pantalla principal aparecerá .

**PILOT  
WIRE**

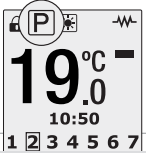

**ON**

**OFF**



#### 5.9.5. TECNOLOGÍA FUZZY LOGIC ENERGY CONTROL

Este producto incluye la tecnología FUZZY LOGIC ENERGY CONTROL, la cual gestiona el consumo de energía del producto de la manera más eficiente. FUZZY LOGIC ENERGY CONTROL es una tecnología que basa su funcionamiento en la generación de miles de micro cortes en el consumo energético de la resistencia para mantener la temperatura del agua estable con un consumo mínimo.

Cuando el símbolo  reemplaza al símbolo , entonces la tecnología FUZZY LOGIC ENERGY CONTROL está en funcionamiento.

### 6. EMPAREJAMIENTO

Para emparejar el dispositivo debe primero crear una zona en la aplicación. Una vez dentro de esta zona, pulsar el icono  para iniciar el asistente de emparejamiento. Si precisa de más información, puede consultar el manual completo de instalación a partir del siguiente código QR:



## 7. MANTENIMIENTO Y LIMPIEZA

El producto no necesita ningún tipo de mantenimiento. Recomendamos la limpieza del producto (parte trasera, inferior del producto, aletas superiores, etc.). No utilice sustancias abrasivas sobre el producto, límpielo con un paño húmedo y jabón pH neutro y la pantalla con un paño seco. Antes de efectuar cualquier operación de limpieza, asegúrese de que el radiador está apagado y a temperatura ambiente.

## 8. NORMATIVA EUROPEA 2012/19/UE

En base a la normativa europea 2012/19/UE de Residuos de Aparatos Eléctricos y Electrónicos (RAEE), dichos aparatos no pueden ser arrojados en los contenedores municipales habituales; tienen que ser recogidos selectivamente para optimizar la recuperación y reciclado de los componentes y materiales que los constituyen, y reducir el impacto en la salud humana y el medio ambiente. El símbolo del cubo de basura tachado sobre barra horizontal se marca sobre todos los productos Rointe para recordar al consumidor la obligación de separarlos para la recogida selectiva. El consumidor debe contactar con la autoridad local o con el vendedor para informarse en relación a la correcta eliminación de su aparato.

## 9. GARANTÍA

### 1. Acuerdo

1.1. En este apartado, se describen las condiciones de garantía de las que dispone el comprador al haber adquirido un nuevo producto de la marca Rointe. Estas condiciones reúnen todos los derechos que tiene el comprador de acuerdo con la legislación nacional vigente, así como la garantía y los derechos adicionales que ofrece la marca.

1.2. Cualquier incidencia que detecte en su producto Rointe, puede ser atendida por el vendedor del producto o de una forma más ágil a través del propio fabricante. Rointe, pone a su disposición el **TELÉFONO DE ASISTENCIA TÉCNICA 900 103 061 (968 864 363) o email a [sat@rointe.com](mailto:sat@rointe.com)**, donde le indicaremos los pasos a seguir para solucionar

dicha incidencia. **Necesitará la referencia de producto (ubicada en la etiqueta metálica de características), número de serie, fecha de compra y la naturaleza del fallo al contactar con nosotros. Además, deberá disponer de una copia del comprobante de compra del producto.**

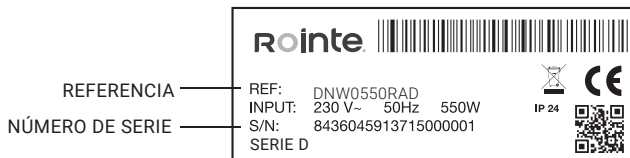

1.3. ROINTE garantiza que no hay defectos materiales de diseño o fabricación en el momento de la compra original. ROINTE garantiza el cuerpo de aluminio durante 120 meses (10 años) y los componentes eléctricos y electrónicos durante 36 meses (3 años), solo para este producto, desde la fecha de compra, o entrega si esta fue posterior, siempre que no haya sido modificado, y de acuerdo con lo dispuesto en las estipulaciones siguientes.

## 2. Condiciones

2.1. Si durante el periodo de garantía, el producto, con un uso normal y el debido mantenimiento, no funciona correctamente y se encuentra algún defecto de diseño, material o fabricación, se reparará o sustituirá a elección del cliente, de acuerdo con lo previsto en la ley, y con los términos y condiciones siguientes:

2.1.1. La garantía sólo es aplicable si la garantía original es emitida por el vendedor y cuando dicha garantía haya sido registrada en ROINTE correctamente, incluyendo la referencia del producto, el número de serie (marcado en la etiqueta metálica del producto), la fecha de compra y el comprobante de compra. La garantía del producto puede registrarse en nuestro sitio web en [www.rointe.com](http://www.rointe.com) o puede enviarse por correo electrónico a [sat@rointe.com](mailto:sat@rointe.com) en un plazo de 90 días a partir de la instalación. ROINTE se reserva el derecho de rechazar la garantía cuando esta información se haya eliminado o modificado después de la compra del producto original.

2.1.2. La garantía solo es aplicable si el producto ha sido instalado por una persona competente de acuerdo con este manual de instalación y todas las normativas vigentes en el momento de la instalación.

2.1.3. La garantía solo es aplicable a aquellos casos que se refieren a defectos de material, diseño y fabricación, y en ningún caso cubre los daños del producto por los siguientes motivos:

- i) Daños causados por negligencia y/o mal uso del producto, es decir, utilizado para otros fines que no se consideren su uso normal o por no respetar las instrucciones de uso, mantenimiento y limpieza dadas por ROINTE, así como la instalación o el uso incorrecto o inadecuado del producto que pueda no cumplir con las normas técnicas de seguridad

vigentes.

ii) La corrosión de cualquier parte del producto causada por la exposición directa al agua salada. Cuando el producto se instale a menos de 200 m de la costa, el periodo de garantía para los daños causados por la corrosión se reducirá en un 50%.

iii) Cualquier modificación no autorizada o reparaciones del producto llevadas a cabo por terceros o personas no autorizadas, o la apertura del producto por terceros o personas no autorizadas.

iv) Cualquier accidente que se considere fuera del control de ROINTE, como (pero no limitado a): rayos, incendios, inundaciones, desastres naturales, desórdenes públicos, fenómenos atmosféricos o geológicos, y todos aquellos de análoga naturaleza.

v) Los fallos que resulten de una instalación incorrecta. En caso de duda, póngase en contacto con ROINTE.

2.2. Cualquier reparación o sustitución realizada como parte de este servicio de garantía no permite periodos de ampliación o nuevos periodos de garantía, es decir, su garantía no se ampliará en caso de que se realice una reparación o sustitución de este producto, sino que esta quedará en suspenso hasta que el producto sea devuelto, reparado o entregado uno nuevo.

2.3. Cualquier reparación o sustitución cubierta por esta garantía debe ser una pieza equivalente desde el punto de vista funcional. Las piezas defectuosas o las piezas retiradas o sustituidas pasarán a ser propiedad de ROINTE y deberán ser devueltas como tales.

2.4. El producto debe instalarse de forma que permita el acceso de los técnicos de ROINTE o de personas autorizadas en caso de que necesiten acceder al producto para su reparación o mantenimiento. El usuario/cliente es responsable de los medios organizativos necesarios para permitir el acceso a los productos por ROINTE para su reparación o sustitución.

2.5. El departamento de Soporte Técnico de ROINTE le asesorará si necesita adquirir alguna pieza no cubierta por esta garantía o fuera de ella.

2.6. Esta garantía no será válida si el producto ha sido manipulado, modificado y/o reparado de cualquier manera y/o por personas no autorizadas. Esta garantía tampoco será válida si el producto no está correctamente instalado.

2.7. Esta garantía no es transferible y no incluye reclamaciones por daños por cal o heladas.

2.8. Esta garantía no afecta a los derechos legales del comprador estipulados en la legislación nacional vigente, ni afecta a los derechos contraídos con el distribuidor o instalador que pudieran surgir en cumplimiento del contrato de compraventa.

2.9. ROINTE, sus oficinas, empleados, distribuidores e instaladores no se harán responsables de ningún daño accidental que se produzca por la infracción de cualquier norma implícita en este producto, así como por su uso inadecuado o incorrecto.

2.10. Compruebe las condiciones del EULA (suministradas con el producto) para obtener información sobre el acuerdo legal que acepta al instalar un producto de ROINTE. Para ayuda sobre el producto o la garantía, por favor contacte con ROINTE por teléfono 900 103 061 (o 968 864 363) o envíe un correo electrónico a [sat@rointe.com](mailto:sat@rointe.com).

## 10. CÓMO REGISTRAR LA GARANTÍA DE SU PRODUCTO

**IMPORTANTE:** Es importante que registre su producto ROINTE como parte de nuestro servicio de garantía, en caso de que quiera hacer una reclamación.

Puede registrar su producto ROINTE de las siguientes maneras:

### **WEB**

1. Acceda a [www.rointe.com/compania/registra-tu-garantia/](http://www.rointe.com/compania/registra-tu-garantia/).
2. Ingrese a su cuenta existente o cree una nueva cuenta si es necesario.
3. Haga clic en "Mis productos".
4. Introduzca la referencia de su producto (alfanumérica y en mayúsculas).
5. Introduzca su número de serie (26 dígitos situados en la etiqueta metálica de su producto que comienzan con 84).
6. Suba su prueba de compra, como la factura en formato PDF, JPEG o PNG. Esto no es obligatorio, pero al hacerlo se asegura que su período de garantía es exacto.
7. Haga clic en "Registro".
8. Enhorabuena! Su producto ya está registrado.

### **EMAIL**

1. Envíe un correo electrónico a [sat@rointe.com](mailto:sat@rointe.com) con la siguiente información:
  - Nombre del cliente
  - Dirección y código postal
  - Número de teléfono y dirección de correo electrónico
  - Referencia del producto
  - Número de serie
  - La fecha de compra del producto y el comprobante de compra (como se describe en la sección del SITIO WEB más arriba).
2. Nuestro equipo de soporte técnico confirmará el registro del producto y solicitará cualquier información adicional necesaria por correo electrónico.

### **POSTAL**

1. Envíe la información que figura en la sección EMAIL a:
  - INDUSTRIAS ROYAL TERMIC, S.L. - Rointe, C/E Parcela 43, 30140, Santomera (ESPAÑA)
2. Por favor, asegúrese de obtener una prueba de envío.

## SÍMBOLOS



**PERIGO.** Este símbolo indica um risco médio-alto que, se não for evitado, pode resultar em ferimentos graves ou morte.



**NÃO COBERTAR.** As roupas ou toalhas não devem ser secas no radiador, nem devem ser deixados panos, revistas, latas de spray, substâncias voláteis ou objectos semelhantes num raio de 250 mm do radiador.



**SUPERFÍCIE QUENTE.** Este símbolo indica que as suas superfícies estão quentes durante e imediatamente após a sua utilização. Não devem ser tocados: perigo de queimaduras.



**OBSERVAR AS INSTRUÇÕES DO MANUAL.** Por favor, leia atentamente o manual antes de instalar e utilizar o produto. Guarde-o para utilização posterior. Ler todas as instruções e avisos de segurança. O não seguimento pode resultar em choque eléctrico, incêndio, bem como ferimentos graves.

## INDICE

1. Advertências gerais .....	54
2. Informação técnica .....	57
3. Instalação .....	58
4. Teclado e monitor .....	61
5. Funcionalidade e programação .....	62
5.1. Ligar e desligar .....	62
5.2. Ajustar dia e hora .....	62
5.3. Selecção de temperatura .....	63
5.4. Bloqueio do painel de controlo.....	63
5.5. Menu principal.....	64
5.6. Menu principal: Submenu de configuração.....	64
5.7. Menu principal: Submenu de energia.....	65
5.8. Menu principal: Submenu equilibrio.....	67
5.9. Menu principal: Submenu programação.....	67
5.9.1. Funções manual/automático.....	68
5.9.2. Programação .....	68
5.9.3. Modo usuario.....	70
5.9.4. Função HILO PILOTO.....	72
5.9.5. Tecnología Fuzzy Logic Control .....	72
6. Emparelhamento Wi-Fi.....	72
7. Manutenção e limpeza .....	73
8. Regulamento Europeu (RAEE) 2012/19/UE .....	73
9. Garantia .....	73
10. Como registar a garantia do seu produto .....	76
Diretiva ERP Regulamento da Comissão .....	102
Declaração de Conformidade da UE .....	103

## 1. ADVERTÊNCIAS GERAIS

### **ADVERTÊNCIAS**

Este produto pode ser utilizado por crianças com mais de 8 anos de idade e por pessoas com capacidades físicas, sensoriais ou mentais reduzidas, ou com falta de experiência e conhecimento, se lhes tiver sido dada supervisão ou instruções relativas à utilização do produto de uma forma segura e compreender os perigos envolvidos. As crianças não devem ligar, regular, limpar, brincar com, ou prestar assistência a este produto. As crianças com menos de 3 anos de idade devem ser mantidas afastadas do produto, a menos que sejam supervisionadas.

Não manusear o dispositivo em espaços fechados se estiverem presentes pessoas que não possam sair da sala independentemente e que não estejam sob supervisão constante.



**NÃO COBERTAR.** Para evitar o sobreaquecimento, não cobrir o radiador.

Não colocar latas de spray, substâncias voláteis ou objectos semelhantes num raio de 250mm do produto. Não utilizar insecticidas, tintas, produtos químicos sobre ou perto do produto.



Partes deste produto podem atingir altas temperaturas e causar queimaduras. Não tocar nas partes externas do emissor quando em funcionamento. Não instalar perto de cortinas ou outros materiais inflamáveis. Deve ser tomado especial cuidado quando crianças e pessoas vulneráveis estiverem presentes.

Ao utilizar aparelhos eléctricos, devem ser tomadas precauções para reduzir o risco de incêndio, choque eléctrico e ferimentos em pessoas. Nunca inserir dedos, partes do corpo ou objectos no interior do produto.

Certifique-se de que a potência indicada nas informações técnicas do produto corresponde à potência de saída que tem na sua tomada.

Qualquer reparação ou manutenção que exija a abertura do produto deve ser efectuada por ROINTE ou por pessoal autorizado, na qual deve ser notificado se for observada uma fuga. Só devem ser utilizadas peças de substituição oficiais aprovadas pelo fabricante. É favor observar os regulamentos ao eliminar este produto e o seu fluido térmico.

Se o cabo de alimentação for danificado, deve ser substituído por ROINTE ou pelo seu pessoal autorizado para evitar qualquer dano.

Para evitar o risco de asfixia, não deixar os sacos e outros acessórios ao alcance de bebés e crianças.

O produto tem um grau de protecção IP24 e pode ser utilizado em casas de banho, mas não nas proximidades de banheiras, duchas, ligações de água, pias, piscinas ou outros corpos de água. O produto nunca deve ser instalado onde os interruptores ou o painel de controlo estejam ao alcance das pessoas na água. Nunca operar o produto com as mãos molhadas. Não colocar quaisquer recipientes com água (copos, vasos, etc.) sobre ou perto do produto.



## IMPORTANTE

- Desligar o produto da fonte de alimentação e certificar-se de que o produto está à temperatura ambiente antes de qualquer limpeza ou manutenção. Não utilizar quaisquer substâncias abrasivas no produto, tais como (mas não limitadas a) produtos químicos, panos rugosos, escovas de cerdas duras ou lã de arame/aço.
- Para desligar o produto da fonte de alimentação principal, retirar a ficha da tomada. Não puxar o cabo.
- ROINTE não pode ser responsabilizada por produtos com dimensões incorrectas, a menos que um inquérito técnico oficial ROINTE tenha sido seguido.
- Antes do primeiro arranque ou antes do início da estação de Inverno ou quando o transmissor não tiver sido utilizado durante vários dias, o dispositivo deve ser limpo (seguir os passos na secção “manutenção” deste manual).
- Não sentar ou apoiar no produto.
- Os contrastes de temperatura podem gerar “estalidos” ou ruídos no dispositivo. Isto não é uma falha do produto, mas deve-se à expansão/contracção dos materiais.
- Ao eliminar os emissores, devem ser observados os requisitos legais para o tratamento e reciclagem de resíduos. Ver REEE no ponto 8.

## 2. INFORMAÇÃO TÉCNICA

MODELOS	0330RAD	0550RAD	0770RAD	0990RAD	1210RAD	1430RAD	1600RAD
Número de elementos	3	5	7	9	11	13	15
<b>DIMENSÕES, PESO E ACABAMENTOS</b>							
Largura (mm)	350	510	670	830	990	1,150	1,310
Altura (mm)	585	585	585	585	585	585	585
Profundidade (mm)	97	97	97	97	97	97	97
Profundidade instalado (mm)	120	120	120	120	120	120	120
Peso (kg)	7,7	12,2	16,4	20,4	24,1	25,9	32,1
Acabamentos	Branco RAL 9016 / Grafite texturizado / Cor RAL						
<b>CARACTERÍSTICAS ELÉCTRICAS</b>							
Potência nominal (W)	330	550	770	990	1,210	1,430	1,600
Potência efectiva (W)	125	209	293	376	460	543	608
Voltagem (V)	230 ~V	230 ~V	230 ~V	230 ~V	230 ~V	230 ~V	230 ~V
Intensidade (A)	1,5	2,4	3,4	4,3	5,3	6,2	7,0
<b>SEGURANÇA E INSTALAÇÃO</b>							
Termostato de segurança	✓	✓	✓	✓	✓	✓	✓
Grau de protecção	IP 24	IP 24	IP 24	IP 24	IP 24	IP 24	IP 24
Kit de instalação incluído	✓	✓	✓	✓	✓	✓	✓
CÓDIGO	8436045912459	8436045912466	8436045912473	8436045912480	8436045912497	8436045912503	8436045912510
EAN	8436045912527	8436045912534	8436045912541	8436045912558	8436045912565	8436045912572	8436045912589

## 3. INSTALAÇÃO

Recomendamos a utilização de um fornecedor Rointe de confiança. Encontre o mais próximo contactando para o número **+(351) 22 120 01 14** ou utilizando o localizador em **www.rointe.pt**.

**IMPORTANTE:** Antes da instalação, por favor localizar a etiqueta prateada no verso do produto e anotar a referência do produto e o número de série. Precisar desta informação para registar a sua garantia, ver secção 10 para registo de garantia.

**AVISO:** Não instalar o produto directamente numa tomada ou caixa de junção fixa. Não instalar o produto ou utilizá-lo ao ar livre. Não instalar directamente debaixo de uma prateleira. Este produto foi concebido para ser instalado numa parede interior utilizando o modelo ROINTE, kit de instalação e fixadores fornecidos. Não instalar o produto de forma que este entre em contacto com o cabo de alimentação.

O produto deve ser montado na parede na posição indicada na imagem anexa, utilizando os parênteses e fixações fornecidos.

Os nossos produtos transferem calor através da convecção natural do ar. Se o produto estiver coberto, isto perturbará o fluxo de ar e poderá causar sobreaquecimento. Deve ser posicionado de acordo com as distâncias mínimas mostradas na imagem.

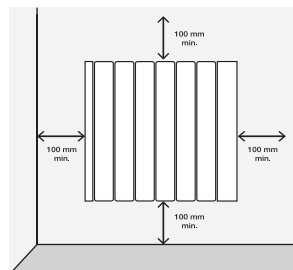

**AVISO:** O produto tem um grau de protecção IP 24 e pode ser utilizado em casas de banho, mas não nas proximidades de banheiras, chuveiros, ligações de água, lavabos ou outros corpos de água. Só pode ser instalado na zona 3. O produto nunca deve ser instalado onde ele ou os interruptores/painéis de controlo estejam ao alcance das pessoas na água.

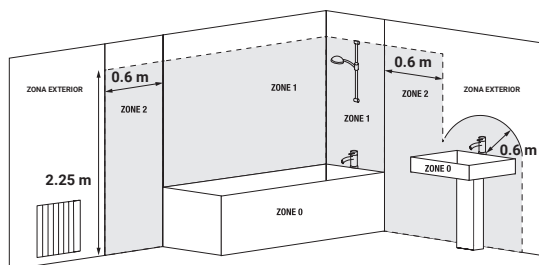

Dentro da embalagem do produto encontrará um kit de instalação. Será necessário um berbequim, um macete de borracha, um nível e um lápis para completar a instalação.

**ADVERTÊNCIA.** O peso de alguns dos produtos pode ser pesado. A instalação pode requerer a intervenção de duas pessoas.

**IMPORTANTE:** Por favor, siga cuidadosamente estas instruções.

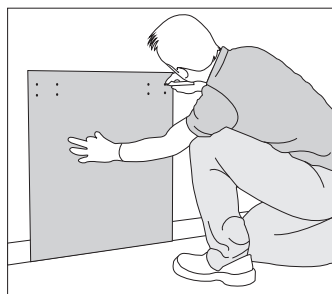

1. Retirar a embalagem e verificar se o kit de instalação contém suportes, parafusos, tampões e modelo de cartão.
2. Seleccionar a localização apropriada na parede. Colocar o modelo na parede e marcar os furos para os suportes e parafusos. Observar os requisitos de distância mínima na página anterior.

**Utilizar o chão como base para o modelo, não o rodapé.**

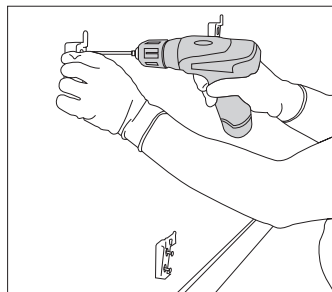

3. Retirar o modelo e perfurar cuidadosamente os furos marcados.
4. Fixar os suportes superiores com as cavilhas e parafusos fornecidos. Em seguida, fixar o suporte inferior.

**NOTA:** Para o distinguir, o suporte inferior tem um desenho diferente dos parênteses superiores.

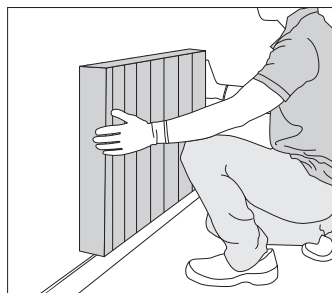
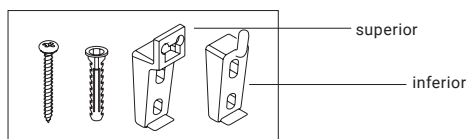

5. Deslizar o produto para cima e para baixo sobre suportes fixos.
6. Verificar a rectidão com um nível e ajustar os suportes em conformidade, se necessário.

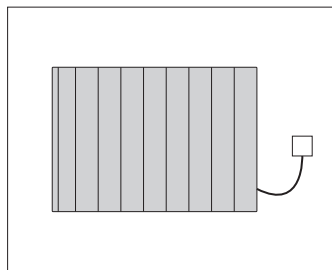

7. Ligar o seu produto à fonte de alimentação e ligue-o.
8. Consultar a secção 5 para instruções de funcionamento.

**IMPORTANTE:** Modelo de medição por modelo.

**0330RAD**

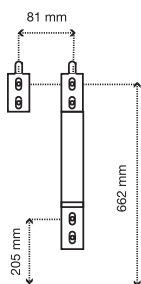

Chão

**0550RAD**

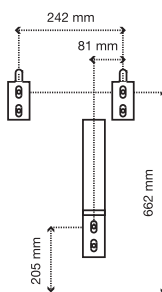

Chão

**0770RAD**

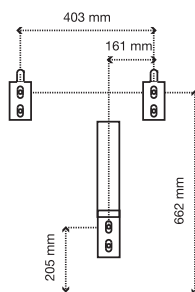

Chão

**0990RAD**

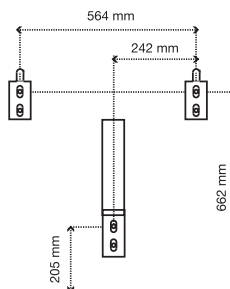

Chão

**1210RAD**

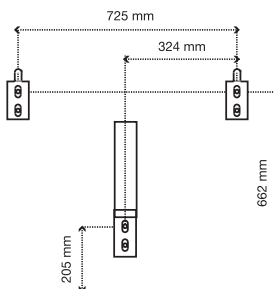

Chão

**1430RAD /  
1600RAD**

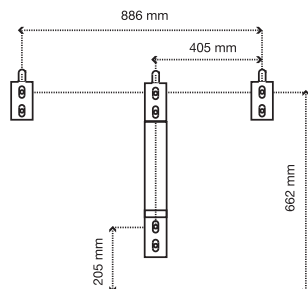

Chão

## 4. TECLADO E MONITOR

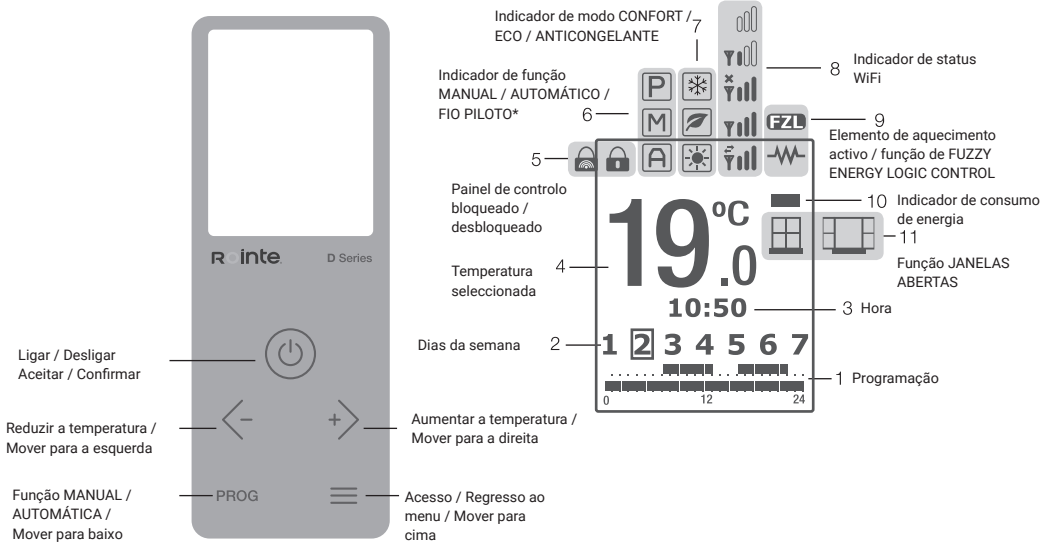





**\*Função FIO PILOTO não disponível em Espanha ou Portugal. Somente por encomenda.**

SÍMBOLO	DESCRIÇÃO	SÍMBOLO	DESCRIÇÃO
	Elemento de aquecimento activo		Função MANUAL activo
	Função janelas abertas - activo		Função FIO PILOTO* activo
	Função janelas abertas - detectado		Função AUTOMÁTICO activo no modo USUARIO
	Indicador de consumo de energia - verde / amarelo / vermelho		Função MANUAL activo no modo USUARIO
	Tecnológica FUZZY ENERGY LOGIC CONTROL - activo		Função FIO PILOTO* activo no modo USUARIO
	Modo CONFORTO activo		Ligado ao servidor e ao router - envio e receção.
	Modo ECO activo		Ligado ao servidor e ao router - sinal de rede máximo.
	Modo ANTICONGELANTE activo		Ligado ao servidor e ao router - sinal de rede mínimo.
	Bloqueio através do painel de controlo do producto		Não ligado ao servidor ou à Internet.
	Bloqueado através do comando à distância		Não ligado ao servidor. Não ligado ao router.
	Função AUTOMÁTICO activo	*Não disponível em Espanha ou Portugal. Somente por encomenda.*	



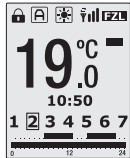







## 5. FUNCIONALIDADE E PROGRAMAÇÃO





### 5.1. LIGAR E DESLIGAR (STAND BY)

<p>Carregue sobre a tecla  e apaga ou liga o producto.</p>	
<p>Passados 3 segundos, irá visualizar a temperatura , dias e horas no visor.</p>	
<p>Se está ligado, carregue de novo na tecla , e o producto passará ao modo `STAND-BY`. Passados 3 segundos aparecerá o logo da Rointe e o visor apagar-se-á.</p>	

### 5.2. AJUSTAR DIA E HORA

O usuário pode alterar a hora do radiador a partir do painel de controlo, mas será sempre preferível esperar pela sincronização automática, que ocorrerá quando ligar o aparelho na aplicação Rointe Connect e o produto estiver ligado aos servidores E-life Technology.



<p>Ao carregar no botão , acederemos ao menu principal. Utilizando os botões  e  selecionaremos o submenu de configuração  ao pulsar  para aceder.</p>	
<p>No submenu de configuração utilize os botões  e  para seleccionar a opção relógio  e carregue em  para aceder.</p>	

Ao carregar uma vez o botão , ao carregar duas vezes acederá aos minutos e três vezes para os dias da semana. Enquanto piscam poderá ajustar cada valor ao carregar os botões  e  e se confirma com o botão .



\*Para sair do ajuste de dia e hora, espere 30 segundos ou carregue  e depois da seleção dos dias da semana.

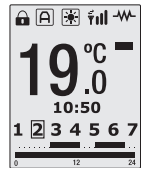

### 5.3. SELECÇÃO DA TEMPERATURA

As teclas de direção  e  permitem alterar a temperatura de referência. Se a temperatura da habitação for inferior ao valor seleccionado, o producto entra em operação, aparecendo o símbolo .





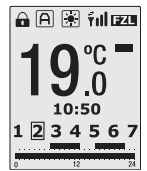



Uma vez ativada a tecnologia Fuzzy Logic Energy Control, é exibido o logotipo  no ecrã, no mesmo local, onde se encontrava o símbolo de resistência ativa . Veja o ponto 5.9.5.



### 5.4. BLOQUEIO DO PAINEL DE CONTROLO

É possível bloquear o produto a partir do próprio producto ou a partir dos comandos (não incluso).

A partir do próprio produto e se carrega simultaneamente durante 3 segundos nos botões  e , ligar-se-á o ícone de bloqueio do teclado . Ao carregar em qualquer tecla irá aparecer-lhe no visor a imagem da direita. Para desbloquear, carregaremos outra vez nas teclas  e  durante 3 segundos: o ícone  desaparecerá no visor.

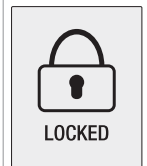

Quando bloqueamos a partir do comando à distância, aparecerá no visor o ícone de bloqueio remoto de teclado . Ao carregar em qualquer tecla do producto, no visor apresentar-se-á a imagem da direita. O bloqueio remoto do teclado somente pode desbloquear-se com o comandos.

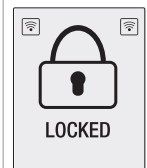

## 5.5. MENU PRINCIPAL

Para aceder ao menu principal do seu producto carregue no botão . Para mover os distintos submenus que aparecem utilizaremos os botões e . A opção seleccionada aparecerá ressaltada com uma moldura que pisca; se acederá ao menu seleccionado com a tecla . Abaixo detalhamos os ícones que permitem aceder aos distintos menus:

Submenu de configuração	Submenu de energia	Função de equilíbrio	Submenu de programação	

## 5.6. MENU PRINCIPAL: SUBMENU DE CONFIGURAÇÃO

O submenu de configuração ajusta os quatro parâmetros técnicos do seu produto. Para aceder, seleccionaremos o ícone do menu principal e confirmaremos ao carregar no botão . Aparecerá no visor da direita e poderemos mover-nos pelas distintas opções do submenu utilizando os botões e e carregue para aceder. Os seguintes ícones permitem-nos aceder aos distintos submenus que se indicam abaixo:

Iluminação de tela	Configurações de WiFi	Idioma	Hora	

### • Ajuste a iluminação do display

Esta função permite alterar o brilho do visor para os modos STAND-BY e ON. Para aceder a esta função, certifique-se de que o ícone está a piscar no submenu e prima para confirmar.

Com os botões e PROG pode alternar entre as duas opções. Com os botões e pode aumentar ou diminuir o valor da iluminação.

O cursor indica a intensidade de iluminação seleccionada dentro do intervalo. Uma vez terminado, prima para confirmar e sair.

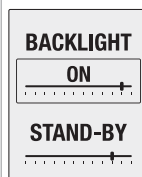

### • Configuração de Wi-Fi



Esta opção prepara o produto para o modo de emparelhamento, criando a sua própria rede, à qual poderá conectar-se e realizar uma configuração correta. De modo a aceder à mesma, prima a opção "parâmetros de rede" .

NET: ROR\_0001  
PIN: 12345678



000000000000  
000000000000

No ecrã seguinte, aparecerão os dados da rede criada, o nome da rede Wi-Fi (NET:) e a senha (PIN:).Prima a tecla , de modo a sair do modo de emparelhamento e regressar ao ecrã principal. Tanto a entrada como a saída do submenu demorarão cerca de 15 segundos. Além disso, o produto será reiniciado.

### • Idioma

Para aceder a esta função, certifique-se de que o ícone  está a piscar no submenu e prima  para confirmar.

LANGUAGE  
ENGLISH  
FRANÇAIS  
ESPAÑOL  
PORTUGUÊS

Esta função permite-nos seleccionar a língua preferida para comunicar com o produto. Utilize os botões  e PROG, seleccione a língua e prima  para confirmar a língua sublinhada.

### • Ajustar dia e hora





Esta função ajusta a hora, os minutos e o dia da semana a partir do próprio produto. Para ajustar a hora e o dia, consulte por favor o ponto 5.2.





SET TIME

10:50



1 2 3 4 5 6 7

## 5.7. MENU PRINCIPAL: SUBMENU DE ENERGIA

O submenu energia, dá acesso às funções relacionadas com a gestão energética do produto. Seleccione mediante as teclas  e  o ícone  do menu principal. Carregue em  para aceder a este visor. Os seguintes ícones permitem aceder aos distintos submenus:

				
Função JANELAS ABERTAS	Função Rointe Eye Detect *Não disponível em Espanha ou Portugal. Somente por encomenda.*	Função de potência efetiva	Informação	

## • Função JANELAS ABERTAS



Esta opção, permite activar ou desactivar a função Janelas Abertas. Com os botões  e PROG, selecionaremos ON para ativar e OFF para desativar. Uma vez marcada a opção desejada carregamos  para confirmar e sair.

**OPEN  
WINDOWS**

**ON**

**OFF**

## • Função Rointe Eye Detect (\*Não disponível em Espanha ou Portugal. Somente por encomenda.\*)



Esta função ativa ou desativa o sensor de presença, bem como a função Rointe Eye Detect. Com as teclas  e PROG, seleccione ON para ativar e OFF para desativar esta função. Depois de seleccionar a opção desejada, prima  para confirmar e regressar ao ecrã principal de temperatura.

**EYE  
DETECT**

**ON**

**OFF**

## • Função de potência efetiva





Para comprovar o estado da Potência Efectiva do seu produto, assegure-se que o ícone  pisca no submenu “Energia” e carregue no botão  para aceder. Esta opção mostra o visor o tempo de consumo real do produto e o tempo total durante o qual se encontra conectado à rede eléctrica. Passados uns segundos, sem ter que carregar em nenhum botão, o visor mostrará a potência nominal e a potência efectiva do mesmo. A potência efectiva corresponde ao valor da potência média que realmente consome durante o funcionamento.

**WORKING TIME**  
**000001h**



**TOTAL TIME**  
**000001h**

**POWER(W)**  
**1600**  
**EFFECTIVE**  
**POWER(W)**  
**640**



## • Informação

Esta opção mostra a versão do software, a data de lançamento e a potência nominal do produto. O acesso é feito seleccionando o ícone  no submenu energia, uma vez que este está a piscar e confirmando com . A informação é apresentada no ecrã. Para sair, prima o botão  ou prima o botão  para voltar ao ecrã seguinte na função de informação.

**SOFTWARE  
VERSION**  
**V1.00**  
**19/02/2015**  
**POWER 1100W**



Pressionando , o ecrã mostra o estado da ligação Wi-Fi, tipo de ligação, endereço IP, máscara de sub-rede e gateway. Para sair, prima o botão  ou prima o botão para voltar ao ecrã seguinte na função de informação.

**WIFI STATUS**  
**dhcp:assigned**  
**IP, NM, GW:**  
**xxx.xxx.x.xxx**  
**xxx.xxx.xxx.x**  
**xxx.xxx.x.xxx**

Ao pressionar novamente  podemos saber o endereço MAC e RSSI, força do sinal que é medida em dbm. Quando isto aparece, se premir uma vez mais o botão de alimentação, dá-lhe a opção de actualizar o firmware. Se premir novamente o mesmo botão, ele perguntar-lhe-á “Wi-Fi?” e terá de responder sim ou não. Reinicia depois de alguns segundos de espera. Para sair do ecrã de informação, prima .

**WIFI STATUS**  
**MAC:**  
**0 :50:93**  
**C4:03:F6**  
**RSSI:-70**

## 5.8. MENÚ PRINCIPAL: SUBMENÚ EQUILIBRIO

O submenu equilíbrio faz com que o produto trabalhe em função MANUAL com uma temperatura constante de 19°C. Acedemos seleccionando a partir do menu principal o ícone de equilíbrio  utilizando as teclas <- e >. Confirme mediante uma pressionamento da tecla . Uma vez pressionado, o produto volta ao ecrã principal, com a temperatura definida para 19°C e o ícone da função MANUAL ligado.

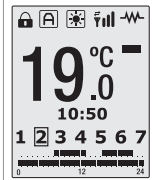



## 5.9. MENU PRINCIPAL: SUBMENU PROGRAMAÇÃO





Esta secção explica aspectos relacionados com o funcionamento do produto nas suas diferentes funções e modos.

### ¿O qué é que são as funções MANUAL, AUTOMÁTICO e FIO PILOTO\*?

<b>MANUAL</b>	Esta função permite alternar entre os modos de trabalho CONFORTO, ECO e ANTICONGELANTE, modificando a temperatura como se indicou no ponto 5.3.
<b>AUTOMÁTICO</b>	Esta função activa a programação que tenha gravada no produto.
<b>FIO PILOTO</b>	Esta função permite controlar o produto a partir de uma central externa conectada pelo fio piloto. *Não disponível em Espanha ou Portugal. Somente por encomenda.*

### ¿O qué é e que são os modos CONFORTO, ECO e ANTICONGELANTE?

 <b>CONFORTO</b>	 <b>ECO</b>	 <b>ANTICONGELANTE</b>
A partir dos 19°C até 30°C	A partir dos 7,5°C até 18,5°C	7°C

O submenu programação dá acesso às funções relacionadas com a programação do produto. Aceda seleccionando o ícone  do menu principal. Utilize os botões  e  para mover-se entre as diferentes opções do submenu e seleccione o programa que deseja ao pulsar . Os ícones que se indicam mais abaixo, permitem aceder aos distintos submenus que se indicam:

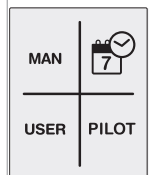



MAN/AUTO		USER	PILOT
Funções MANUAL / AUTOMÁTICO	Programação	Modo USUARIO	Modo FIO PILOTO *Não disponível em Espanha ou Portugal. Somente por encomenda.

## 5.9.1. FUNÇÕES MANUAL / AUTOMÁTICO

Para mudar o escolher entre as funções MANUAL ou AUTOMÁTICO, assegure-se que o ícone **MAN/AUTO** este parpadeando y pulse el botón  para confirmar.

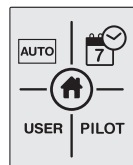
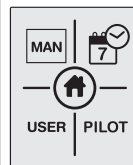



Carregue no botão  para alternar entre as funções Manual e AUTOMÁTICO. A função AUTOMÁTICO activa a programação estabelecida no produto.

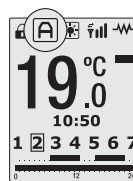
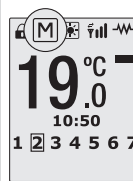

No visor principal aparecerá o símbolo  para a função AUTOMÁTICO e o símbolo  para a função MANUAL.



## 5.9.2. PROGRAMAÇÃO



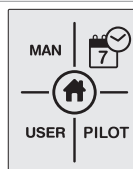

Para começar a programação temos que estar em função Automático. Carregue sobre o ícone , utilizando os botões  e  para mover-se e confirme mediante a tecla .











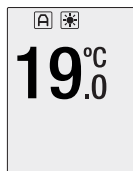





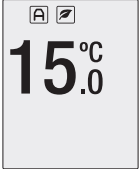

- START PROGRAMMING para modo Automático

Para programar o função Automático, veja os pontos anteriores e assegure-se que o START PROGRAMMING está seleccionado. Pressione o botão  para confirmar e o visor iluminar-se-á.

PASSO 1 – Selecione temperatura modo CONFORTO



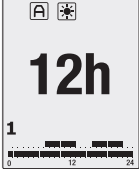

\* O modo CONFORTO será programado primeiro. Selecione temperatura modo CONFORTO entre 19°C e 30°C os botões  e . O ícone  e a temperatura piscarão. Pressione  para confirmar.



<p>PASSO 2 – Seleccione temperatura modo ECO</p> <p> Modo ECO será programado em seguida. Seleccione a temperatura modo ECO entre 7,5°C e 18,5°C. O ícone  e a temperatura piscarão. Pressione  para confirmar.</p>	
<p>PASSO 3 - Seleccionar o dia</p> <p>Los días de la semana empezarán a parpadear en la pantalla y se mostrará como DÍA 1, DÍA 2, DÍA 3, etc.</p> <p>Utilize os botões  e  para mover para frente e para atrás, segundo os dias apresentados. Pressione  para seleccionar o dia ou os dias, os quais você deseja incluir no seu programa AUTOMÁTICO. Uma vez que seja selecionado o dia, deixará de piscar. Repita o processo para todos os dias que você deseje programar e uma vez que tenha todos os dias selecionados, pressione o botão  para passar a configurar a hora.</p>	
<p>PASSO 4 - Seleccione as horas</p> <p>Uma vez concluída a etapa 3, 0h aparecerá no visor (0h é igual a meia-noite). Use os botões  e  para seleccionar a hora que deseja mudar. Use o botão  para mudar (COMFORT, ECO ou modo nada), durante o tempo que desejar mudar. O ícone correspondente aparecerá para cada modo.</p> <p>Para terminar a programação, premir  ou esperar 30 segundos sem premir nenhum botão. Para alterar a programação, voltar ao passo 1 e proceder como descrito acima.</p> <p>Se desejar activar o modo anti-geada nas horas que não têm o modo COMFORTO ou ECO, a partir do ecrã principal do radiador e em modo automático, prima a tecla . Se quiser inverter esta acção, prima .</p> <p>*Se você deseja modificar uma programação diferente para distintos dias, deverá modificar cada dia separadamente; comece pelo menu principal para cada dia ou dias a modificar. Siga os passos 1 até 4 para programar diferentes dias, horas e temperaturas.</p>	





## 5.9.3. MODO DE USUARIO

Para iniciar a configuração da função USER, selecionaremos quando comece a piscar, o ícone **USER** do menu e confirmaremos carregando na tecla .

Para aceder ao menu necessitaremos um PIN de 4 dígitos. Por defeito o PIN é 0000. Para marcar o PIN utilize os botões  e  e  e PROG para mover-se para a esquerda, direita, para cima, para baixo e confirme com o botão  uma vez que pisque o número a seleccionar.





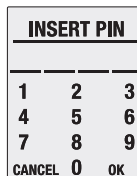

Quando tenha colocado corretamente os 4 dígitos, selecione OK e confirme novamente com o botão . Quando finalize o processo, aparecerá no visor principal o modo USER.

Os seguintes ícones permitem aceder aos distintos menus que se detalham abaixo:

	 ****		
Activar/ desactivar modo de USUARIO	Alterar o código PIN	Limite máximo de temperatura	Limite mínimo de temperatura



### • Activar / Desactivar modo USUARIO



Primeiro certifique-se de que o ícone  está a piscar e confirme com o botão . Usando as teclas  e PROG, para cima e para baixo respectivamente, seleccionar ON para activar e OFF para desactivar. Uma vez destacada a opção desejada, prima  para confirmar. Utilizar o botão  para voltar ao menu principal, ou esperar 30 segundos sem premir nenhum botão. Na parte superior do visor principal aparecerá o ícone  para função Automático, e  para função Manual.

Caso nos encontremos em função de controlo por Fio Piloto, aparecerá no visor principal o ícone .

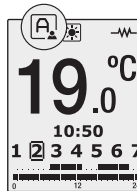
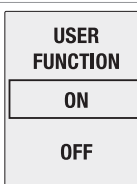
\*Função FIO PILOTO não disponível em Espanha ou Portugal. Somente por encomenda.\*



- **Alterar o código PIN**

Assegure-se que está sobre o ícone  e que este pisca no menu, agora pressione  para confirmar. Esta função permite mudar a password para aceder ao modo Usuário. Seleccione os números do novo PIN utilizando os botões  $\langle - \rangle$ ,  $\langle + \rangle$ ,  $\equiv$  e PROG. Quando termine o processo, aceite com ao pulsar OK e aparecerá no visor PIN CHANGED para confirmar a alteração.



\* Lembre-se do seu novo código PIN para o futuro e mantenha-o em um lugar seguro. Para acessar novamente o menu de função do USUÁRIO, você precisará do seu novo código PIN

NEW PIN		
1	2	3
4	5	6
7	8	9
CANCEL	0	OK





**PIN  
CHANGED**

- **Limite máximo de temperatura**

Assegure-se que está sobre o ícone  e que este pisca no menu, agora pressione  para confirmar. Esta função permite modificar a temperatura máxima de trabalho do produto. Com os botões  $\langle - \rangle$  e  $\langle + \rangle$  pode-se aumentar ou reduzir a temperatura entre os 19°C e 30°C. Quando seleccione o valor desejado, carregue em  para sair. Para terminar carregue no botão  $\equiv$  ou espere 30 segundos.

**UPPER  
TEMPERATURE  
LIMIT  
22.0°C**



- **Limite mínimo de temperatura**

Assegure-se que está sobre o ícone  e que este pisca no menu, agora pressione  para confirmar. Esta função permite modificar a temperatura mínima de trabalho do produto. Com os botões  $\langle - \rangle$  e  $\langle + \rangle$  pode-se aumentar e reduzir a temperatura entre os 7,5°C e 18,5°C. Quando seleccione o valor desejado, carregue  para sair.

**LOWER  
TEMPERATURE  
LIMIT  
10.0°C**

## 5.9.4. FUNÇÃO FIO PILOTO

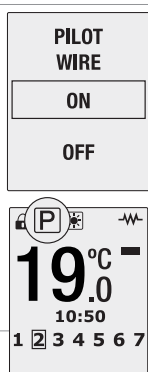

A função de fio piloto permite-lhe controlar o seu aquecimento apenas através do controlador de fio piloto.

Activar ou desactivar a função de controlo PILOT WIRE. Com as teclas  e PROG seleccionar ON para activar e OFF para desactivar. Pressione  para confirmar e sair. No visor principal aparecerá .



## 5.9.5. TECNOLOGIA FUZZY LOGIC ENERGY CONTROL

Este produto inclui a tecnologia FUZZY LOGIC ENERGY CONTROL, que gere o consumo de energia do produto da forma mais eficiente. FUZZY LOGIC ENERGY CONTROL é uma tecnologia que baseia o seu funcionamento na geração de milhares de micro cortes no consumo de energia do elemento de aquecimento para manter uma temperatura de água estável com um consumo mínimo.

Quando o símbolo  substitui ao símbolo , então a tecnologia FUZZY LOGIC ENERGY CONTROL está em funcionamento.

## 6. EMPARELHAMENTO

Para emparelhar o dispositivo, é necessário primeiro criar uma zona na aplicação. Uma vez dentro desta zona, clique no ícone  para iniciar o assistente de emparelhamento. Se precisar de mais informações, pode consultar o manual de instalação completo a partir do seguinte código QR:



## 7. MANUTENÇÃO E LIMPEZA

O produto não requer qualquer manutenção. Recomendamos a limpeza do produto (parte de trás, de baixo, etc.). Não utilizar substâncias abrasivas no produto, limpá-lo com um pano húmido e sabão de pH neutro e a tela com um pano seco. Antes de efectuar qualquer operação de limpeza, certifique-se de que o produto está desligado e à temperatura ambiente.

## 8. REGULAMENTO EUROPEU 2012/19/UE





Com base no regulamento europeu 2012/19/UE sobre resíduos de equipamentos eléctricos e electrónicos (REEE), estes aparelhos não podem ser atirados para os contentores municipais habituais; devem ser recolhidos selectivamente para otimizar a recuperação e reciclagem dos componentes e materiais que os compõem, e para reduzir o impacto na saúde humana e no ambiente. O símbolo do caixote do lixo riscado numa barra horizontal é marcado em todos os produtos Rointe para lembrar ao consumidor a obrigação de os separar para recolha separada. O consumidor deve contactar a autoridade local ou o retalhista para obter informações sobre a correcta eliminação do seu aparelho.

## 9. GARANTIA

### 1. Acordo

1.1. Esta secção descreve as condições de garantia que o comprador tem quando compra um novo produto da marca Rointe. Estas condições incluem todos os direitos que o comprador tem em conformidade com a legislação nacional em vigor, bem como a garantia e os direitos adicionais oferecidos pela marca.

1.2. Qualquer incidente detectado no seu produto Rointe pode ser tratado pelo vendedor do produto ou de uma forma mais ágil através do próprio fabricante. Rointe, coloca à sua disposição o TELEFONE DE APOIO TÉCNICO +(351) 22 120 01 14 ou e-mail para sat@rointe.com, onde indicaremos os passos a seguir para resolver o incidente. Necessitará da referência do produto (localizada na etiqueta de características metálicas), número de série, data de compra e a natureza da falha quando nos contactar. Além disso, é necessário ter uma cópia da prova de compra do produto.

	<b>Rointe</b>			
REFERÊNCIA	REF:	DNW0550RAD		
	INPUT:	230 V~ 50Hz 550W	IP 24	
NÚMERO SERIAL	S/N:	8436045913715000001		
	SERIE D			

1.3. ROINTE garante que não existem defeitos materiais de concepção ou fabrico no momento da compra original. ROINTE garante o corpo de alumínio por 120 meses (10 anos) e os componentes eléctricos e electrónicos por 36 meses (3 anos) apenas para este produto,, a partir da data de compra, ou entrega se mais tarde, desde que não tenha sido modificado, e de acordo com as disposições das seguintes estipulações.

## 2. Condições

2.1. se, durante o período de garantia, o produto, sob utilização normal e manutenção adequada, não funcionar correctamente e for considerado defeituoso na concepção, material ou mão-de-obra, será reparado ou substituído por opção do cliente, de acordo com as disposições da lei, e sujeito aos seguintes termos e condições:

2.1.1. A garantia só é aplicável se a garantia original for emitida pelo vendedor e quando tal garantia tiver sido registada correctamente na ROINTE, incluindo a referência do produto, número de série (marcado no rótulo metálico do produto), data de compra e prova de compra. A garantia do produto pode ser registada no nosso website em [www.rointe.pt](http://www.rointe.pt) ou pode ser enviada por e-mail para [sat@rointe.com](mailto:sat@rointe.com) no prazo de 90 dias após a instalação. ROINTE reserva-se o direito de recusar a garantia quando esta informação tiver sido removida ou modificada após a compra do produto original.

2.1.2. A garantia só é aplicável se o produto tiver sido instalado por uma pessoa competente, de acordo com este manual de instalação e todos os regulamentos em vigor no momento da instalação.

2.1.3. A garantia só é aplicável aos casos que se referem a defeitos de material, desenho e mão-de-obra, e em nenhum caso cobre danos ao produto pelas seguintes razões:

(i) Danos causados por negligência e/ou má utilização do produto, ou seja, utilizado para fins diferentes do seu uso normal ou por não respeitar as instruções de utilização, manutenção e limpeza dadas pela ROINTE, bem como instalação ou utilização incorrecta ou inadequada do produto que possa não estar em conformidade com as normas técnicas de segurança em vigor.

ii) Corrosão de qualquer parte do produto causada pela exposição directa a água salgada. Quando o produto for instalado a menos de 200 m da costa, o período de garantia para danos causados pela corrosão será reduzido em 50%.

iii) Quaisquer modificações ou reparações não autorizadas do produto efectuadas por terceiros ou pessoas não autorizadas, ou a abertura do produto por terceiros ou pessoas não autorizadas.

iv) Qualquer acidente considerado fora do controlo de ROINTE, tal como (mas não limitado a): raios, incêndios, inundações, catástrofes naturais, desordens públicas, fenómenos atmosféricos ou geológicos, e todos aqueles de natureza semelhante.

v) Falhas resultantes de instalação incorrecta. Em caso de dúvida, por favor contacte ROINTE.

2.2 Qualquer reparação ou substituição efectuada como parte deste serviço de garantia não permite períodos de extensão ou novos períodos de garantia, ou seja, a sua garantia não será prolongada no caso de uma reparação ou substituição deste produto, mas será suspensa até que o produto seja devolvido, reparado ou seja entregue um novo.

2.3. Qualquer reparação ou substituição coberta por esta garantia deve ser uma peça funcionalmente equivalente. As partes defeituosas ou partes removidas ou substituídas tornar-se-ão propriedade de ROINTE e devem ser devolvidas como tal.

2.4. O produto deve ser instalado de modo a permitir o acesso de técnicos ROINTE ou de pessoas autorizadas no caso de necessitarem de aceder ao produto para reparação ou manutenção. O utilizador/cliente é responsável pelos meios organizacionais necessários para permitir o acesso aos produtos por ROINTE para reparação ou substituição.

2.5. O departamento de suporte técnico de ROINTE irá assessorar caso necessite adquirir alguma peça que não está coberta pela garantia ou fora dela.

2.6. Esta garantia não será válida se o produto tiver sido adulterado, modificado e/ou reparado de qualquer forma e/ou por pessoas não autorizadas. Esta garantia também não será válida se o produto não estiver correctamente instalado.

2.7. Esta garantia não é transmissível e não inclui reclamações por danos causados por cal ou geada.

2.8. Esta garantia não afecta os direitos estatutários do comprador ao abrigo da legislação nacional aplicável, nem afecta quaisquer direitos contratados com o revendedor ou instalador que possam surgir ao abrigo do contrato de venda.

2.9. ROINTE, os seus escritórios, funcionários, distribuidores e instaladores não serão responsáveis por quaisquer danos acidentais decorrentes da violação de qualquer regra implícita neste produto, bem como pela sua utilização imprópria ou incorrecta.

2.10. Verifique as condições EULA (fornecidas com o produto) para obter informações sobre o acordo legal que aceita ao instalar um produto ROINTE. Para assistência sobre produtos ou garantia, contactar ROINTE pelo telefone +(351) 22 120 01 14 ou e-mail [sat@rointe.com](mailto:sat@rointe.com).

## 10. COMO REGISTRAR A GARANTIA DO SEU PRODUTO

**IMPORTANTE:** É importante que registre o seu produto ROINTE como parte do nosso serviço de garantia, caso deseje fazer uma reclamação.

Pode registar o seu produto ROINTE das seguintes formas:

### **WEB**

1. Vá a [www.rointe.com/pt/registe-a-sua-garantia/](http://www.rointe.com/pt/registe-a-sua-garantia/).
2. Inicie sessão na sua conta existente ou crie uma nova conta se necessário.
3. Clique em “Os Meus Produtos”.
4. Introduza a referência do seu produto (alfanumérica e em letras maiúsculas).
5. Introduza o seu número de série (26 dígitos localizados na etiqueta metálica do seu produto começando por 84).
6. Carregue a sua prova de compra, tal como uma factura em formato PDF, JPEG ou PNG. Isto não é obrigatório, mas ao fazê-lo garante que o seu período de garantia é preciso.
7. Clique em “Registar”.
8. Parabéns! O seu produto está agora registado.

### **EMAIL**

1. Enviar um e-mail para [sat@rointe.com](mailto:sat@rointe.com) com as seguintes informações:
  - Nome do cliente
  - Endereço e código postal
  - Número de telefone e endereço de correio electrónico
  - Referência do produto
  - Número de série
  - A data de compra do produto e a prova de compra (como descrito acima na secção do WEBSITE).
2. A nossa equipa de apoio técnico confirmará o registo do produto e solicitará qualquer informação adicional requerida por correio electrónico.

### **POSTAL**

1. Por favor envie a informação na secção EMAIL para:
  - INDUSTRIAS ROYAL TERMIC, S.L. - Rointe C/E Parcela 43, 30140, Santomera (ESPAÑA)
2. Por favor, não se esqueça de obter uma prova de envio.

## SYMBOLLEN



**GEVAAR.** Dit symbool wijst op een gevaar met een middelhoog risico dat, indien het niet wordt vermeden, kan dit leiden tot ernstig letsel of zelfs de dood.



**NIET AFDEKKEN.** Droog geen kleren of handdoeken op de radiator en laat geen doeken op de radiator liggen, tijdschriften, spuitbussen, vluchtige stoffen, of soortgelijke voorwerpen op minder dan 250 mm van de radiator.



**HEETE ZUUR.** Dit symbool geeft aan dat uw oppervlakken heet zijn tijdens en onmiddellijk na gebruik. Hete oppervlakken mogen niet aangeraakt: gevaar voor brandwonden.



**NEEM DE AANWIJZINGEN IN DE HANDLEIDING IN ACHT.** Gelieve zorgvuldig te lezen de handleiding voordat u het product installeert en gebruikt. Bewaar deze voor later gebruik. Lees alle instructies en veiligheidswaarschuwingen. Het niet opvolgen van van deze kan resulteren in elektrische schokken, brand en verwondingen ernstig.

## INDEX

1. Algemene waarschuwingen.....	79
2. Technische informatie .....	82
3. Installatie .....	83
4. Toetsenbord en display .....	86
5. Functionaliteit en programmeren .....	87
5.1. In- en uitschakelen .....	87
5.2. Dag en tijd instellen .....	87
5.3. Temperatuurkeuze .....	88
5.4. Vergrendelen van het bedieningspaneel.....	88
5.5. Hoofdmenu.....	89
5.6. Hoofdmenu: Instellingen-submenu.....	89
5.7. Hoofdmenu: Energie submenu .....	90
5.8. Hoofdmenu: Balanceer-submenu .....	92
5.9. Hoofdmenu: Programma-submenu .....	92
5.9.1. Handmatige / automatisch functies .....	93
5.9.2. Programmeer opties .....	93
5.9.3. Gebruikers-modus.....	95
5.9.4. Waakvlam functie.....	97
5.9.5. Fuzzy Logic Control technologie.....	97
6. Wi-Fi pairing.....	97
7. Onderhoud en reiniging .....	98
8. Europese Verordening (WEEE) 2012/19/EU .....	98
9. Garantie .....	98
10. Hoe registreert u uw productgarantie .....	101
Richtlijn ERP Verordening van de Commissie .....	102
EU-Verklaring van Overeenstemming .....	103

## 1. ALGEMENE WAARSCHUWINGEN



### WAARSCHUWINGEN

Dit product kan worden gebruikt door kinderen vanaf 8 jaar en door personen met een lichamelijke, zintuiglijke, of verstandelijke handicap of een gebrek aan ervaring en kennis, onder toezicht of ingelicht over het veilig gebruik van het product, en de gevaren die het met zich meebrengt begrijpen. Kinderen dit product niet aansluiten, regelen, schoonmaken, spelen of onderhouden.

Kinderen jonger dan 3 jaar uit de buurt van het product houden, tenzij ze onder toezicht staan.

Gebruik het apparaat niet in gesloten ruimtes waar mensen aanwezig zijn die de ruimte niet zelfstandig kunnen verlaten en niet onder continu toezicht staan.



**NIET VERDIEPEN.** Om oververhitting te voorkomen, mag u de radiator niet afdekken.

Plaats geen spuitbussen, vluchtige stoffen of voorwerpen binnen 250mm van het product. Geen insecticiden, verf, chemicaliën gebruiken op of nabij het product.



Sommige delen van dit product kunnen hoge temperaturen bereiken en brandwonden veroorzaken. Raak de uitwendige onderdelen van de zender niet aan wanneer het in werking is. Niet plaatsen in de buurt van gordijnen of andere brandbare materialen.

Bijzondere aandacht is nodig wanneer kinderen en kwetsbare personen aanwezig zijn.

Er moeten voorzorgsmaatregelen worden genomen bij het gebruik van elektrische apparaten om het risico op brand, elektrische schokken en letsel aan personen te voorkomen. Steek nooit vingers, andere delen van het lichaam of voorwerpen in het product.

Zorg ervoor dat de spanning aangegeven in de technische informatie van het product overeenkomt met de spanning van uw stopcontact.

Alle herstellingen of onderhoud die nodig zijn, dienen uitgevoerd te worden door ROINTE of door bevoegd personeel, die ook in kennis moet worden gesteld indien lekkage verdacht wordt. Gebruik alleen officiële onderdelen die door de fabrikant goedgekeurd zijn. Neem alstublieft de voorschriften in acht bij het wegwerpen van dit product en zijn thermische vloeistof.

Als het netsnoer beschadigd is, moet het worden vervangen door ROINTE of door haar bevoegd personeel om schade te voorkomen.

Laat geen zakken of andere voorwerpen die een verstikkingsgevaar met zich meebrengen in de buurt van baby's en kinderen.

Het product heeft een IP24-beschermingsgraad en kan worden gebruikt in badkamers, maar niet in de buurt van badkuipen, douches, wateraansluitingen, toiletten, zwembaden of andere waterreservoirs. Het product mag nooit worden geplaatst wanneer het product zelf of de schakelaar en/of bedieningspaneel zich binnen het bereik van de mensen die zich in het water bevinden bevindt. Gebruik het product nooit met natte handen. Plaats geen watercontainers (glazen, bekertjes, enz.) op of in de buurt van het product.



## WAARSCHUWINGEN

- Koppel het product los van de stroomvoorziening en zorg ervoor dat het product op kamertemperatuur is voor elke reiniging of onderhoud. Gebruik geen mogelijk schurende stoffen op het product, zoals (maar niet beperkt tot) chemicaliën, grove doeken, borstels uit harde varkensharen of uit draad/staalwol.
- Om het product los te koppelen van de stroombron, haal de netstekker uit het stopcontact. Trek niet aan de kabel.
- ROINTE kan niet verantwoordelijk worden gesteld voor de producten met een onjuiste dimensionering, tenzij wanneer het vastgesteld is door een officieel technisch onderzoek door ROINTE.
- Voor de eerste opstart, voor de winterstop of wanneer de zender gedurende meerdere dagen niet zal worden gebruikt, moet het toestel worden gereinigd (volg de stappen in het hoofdstuk “onderhoud” van deze handleiding.
- Ga niet op het product zitten of leunen.
- Temperatuurschommelingen kunnen “klikken” of andere geluiden in het apparaat veroorzaken. Dit is geen defect van het product, maar het gevolg is van het uitzetten/krimpen van de materialen.
- Bij het wegwerpen van zenders moet rekening worden gehouden met het volgende bij wet vastgestelde eisen voor de behandeling en recycling van afval. Zie AEEA in punt 8.

## 2. TECHNISCHE INFORMATIE

MODELLEN	0830RAD	0550RAD	0770RAD	0990RAD	1210RAD	1430RAD	1600RAD
Aantal items	3	5	7	9	11	13	15
AFMETINGEN, GEWICHT EN AFWERKINGEN							
Breedte (mm)	350	510	670	830	990	1.150	1.310
Hoogte (mm)	585	585	585	585	585	585	585
Diepte (mm)	97	97	97	97	97	97	97
Geïnstalleerde diepte (mm)	120	120	120	120	120	120	120
Gewicht (kg)	7,7	12,2	16,4	20,4	24,1	25,9	32,1
Afwerking	Wit RAL 9016 / Grafiet met textuur / Kleur RAL						
ELEKTRISCHE EIGENSCHAPPEN							
Nominaal vermogen (W)	330	550	770	990	1.210	1.430	1.600
Effectief vermogen (W)	125	209	293	376	460	543	608
Spanning (V)	230 ~V	230 ~V	230 ~V	230 ~V	230 ~V	230 ~V	230 ~V
Intensiteit (A)	1,5	2,4	3,4	4,3	5,3	6,2	7,0
VEILIGHEIDSPRESTATIES EN INSTALLATIE							
Veiligheidsthermostaat	✓	✓	✓	✓	✓	✓	✓
Mate van bescherming	IP 24	IP 24	IP 24	IP 24	IP 24	IP 24	IP 24
Installatie kit inbegrepen	✓	✓	✓	✓	✓	✓	✓
CODE	WIT	8436045912459	8436045912466	8436045912473	8436045912480	8436045912497	8436045912510
EAN	GRAFJET	8436045912527	8436045912534	8436045912541	8436045912558	8436045912565	8436045912589

### 3. INSTALLATIE

Wij raden aan een vertrouwde Rointe leverancier te gebruiken. Zoek de dichtstbijzijnde door ons te bellen op +(31) 010 742 00 46 of door de vinder te gebruiken op [www.rointe.nl](http://www.rointe.nl).

**BELANGRIJK:** Zoek vóór de installatie het metalen plaatje op de achterkant van het product en noteer de referentie van het product en het serienummer. U hebt deze informatie nodig om uw garantie te registreren. Zie sectie 10 voor meer informatie.

**WAARSCHUWING:** Plaats het product niet direct boven een stopcontact of aansluitdoos. Plaats het product niet en gebruik het niet buitenshuis. Niet plaatsen direct onder een plank. Dit product is ontworpen om te worden geïnstalleerd in een binnenmuur met behulp van het ROINTE mal, de installatiekit en het geleverde gereedschap. Installeer het product op een manier dat het niet in contact komt met stroomkabels.

Het product moet aan de muur worden bevestigd op de plaats die is aangegeven in de bijgevoegde afbeelding, met behulp van de bijgeleverde beugels en bevestigingsmiddelen.

Onze producten dragen warmte over via natuurlijke luchtconvectie. Als het product is afgedekt, zal dit de luchtstroom verstoren en oververhitting kunnen veroorzaken. Het moet worden geplaatst volgens de minimumafstanden die in de afbeelding zijn aangegeven.

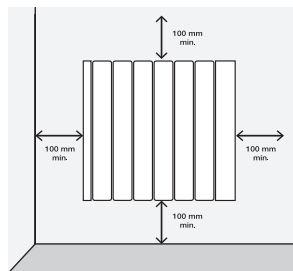

**WAARSCHUWING:** Het product heeft een beschermingsgraad van IP 24 en mag worden gebruikt in badkamers, maar niet in de nabijheid van baden, douches, wateraansluitingen, wastafels of andere watermassa's. Hij mag alleen in zone 3 worden geïnstalleerd. Het product mag nooit worden geïnstalleerd op een plaats waar het of de schakelaars/bedieningspanelen zich binnen het bereik van personen in het water bevinden.

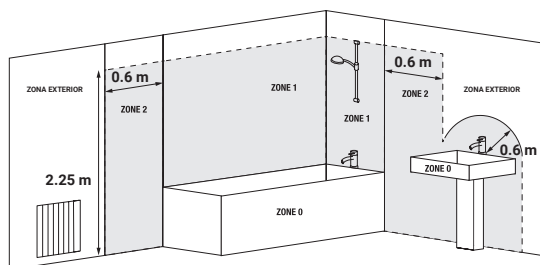

In de productverpakking vindt u een installatiekit. U hebt een boormachine, een rubberen hamer, een waterpas en een potlood nodig om de installatie te voltooien.

**WAARSCHUWING.** Het gewicht van sommige producten kan zwaar zijn.

De installatie moet mogelijks met twee personen gebeuren.

**BELANGRIJK:** Volg deze instructies nauwkeurig.

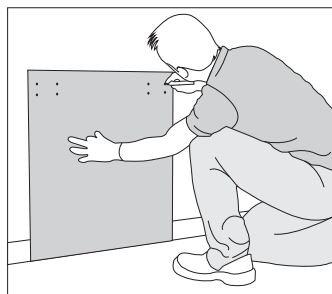

1. Verwijder de verpakking en controleer of de installatiekit beugels, schroeven, pluggen en kartonnen sjabloon bevat.
2. Kies de juiste plaats op de muur. Plaats de sjabloon op de muur en markeer de gaten voor de beugels en schroeven. Let op de minimale afstandsvoorschriften op de vorige bladzijde.

**Gebruik de vloer als basis voor het sjabloon, niet de sokkel.**

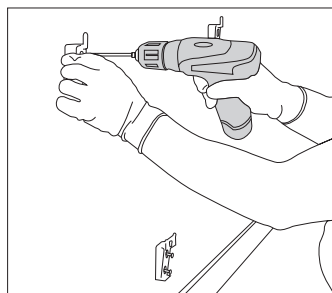

3. Verwijder het sjabloon en boor voorzichtig de gemarkeerde gaten.
4. Bevestig de bovenste beugels met de bijgeleverde haringen en schroeven. Maak dan de trapas vast.

**OPMERKING:** Ter onderscheiding heeft de trapas een ander ontwerp dan de bovenste beugels.

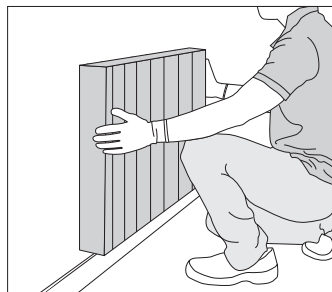
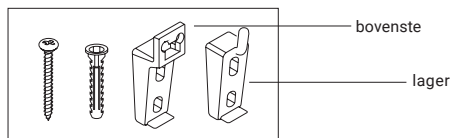

5. Schuif het product op en neer op vaste beugels.
6. Controleer de rechtheid met een waterpas en pas zo nodig de beugels aan.

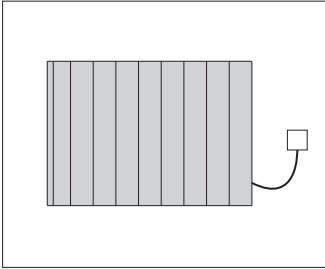

7. Sluit uw product aan op de stroomvoorziening en schakel het in.
8. Zie hoofdstuk 5 voor gebruiksaanwijzingen.

**BELANGRIJK:** Metingsjabloon per model.

**0330RAD**

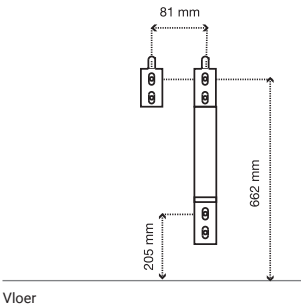

**0550RAD**

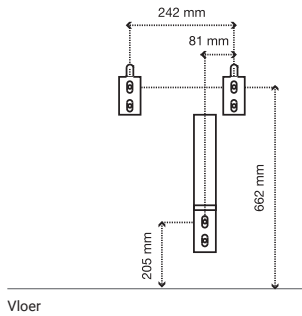

**0770RAD**

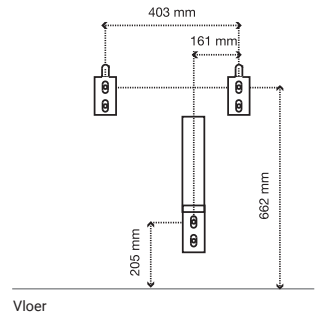

**0990RAD**

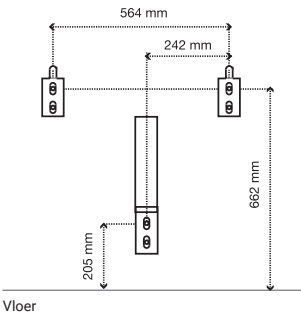

**1210RAD**

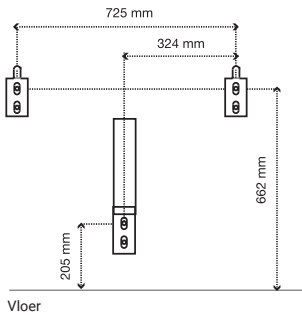

**1430RAD /  
1600RAD**

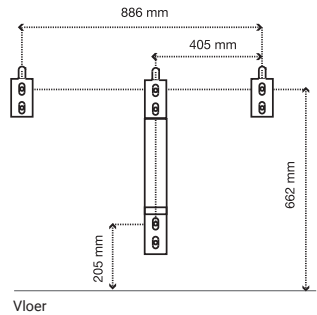

## 4. TOETSENBORD EN MONITOR

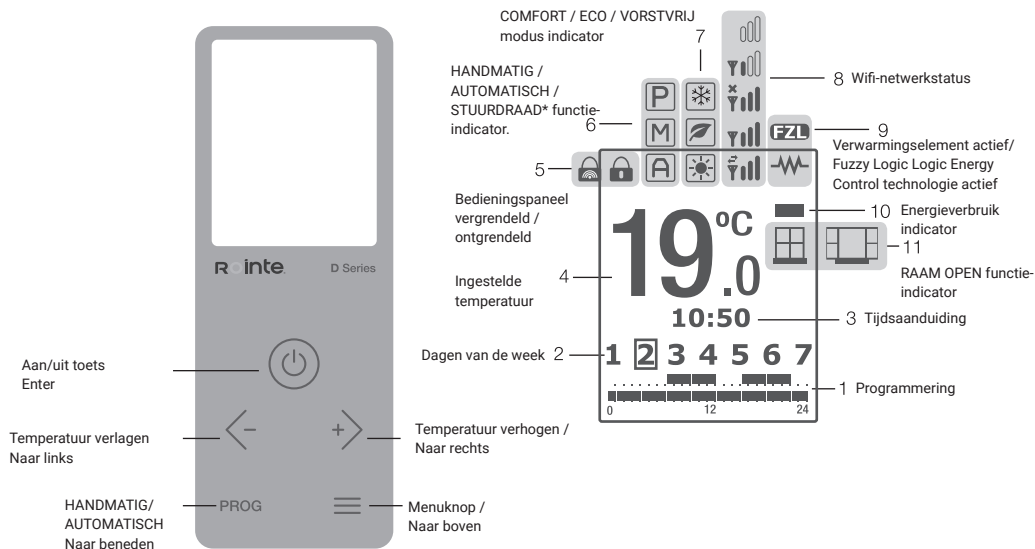





\* Stuurdraad bedieningsfunctie is niet beschikbaar in Nederland. Alleen op aanvraag.

ICOON	OMSCHRIJVING	ICOON	OMSCHRIJVING
	Verwarmingselement - actief		HANDMATIG functie - actief
	RAAM OPEN functie - actief, signalering		STUURDRAAD bedieningsfunctie - actief*
	RAAM OPEN functie - actief geen signalering		AUTOMATISCH functie actief indien de GEBRUIKERS-modus actief is
	Status energieverbruik - groen / oranje / rood		HANDMATIG functie actief wanneer GEBRUIKERS-modus actief is
	Fuzzy Logic Control technologie - actief		STUURDRAAD bedieningsfunctie actief* indien de GEBRUIKERS-modus actief* is
	COMFORT-modus - actief		Verbonden met de server en router - verzenden en ontvangen.
	ECO-modus actief		Verbonden met de server en router - maximaal netwerk signaal.
	VORSTVRIJ-modus - actief		Verbonden met de server en router - minimaal netwerk signaal.
	Bedieningspaneel vergrendeld door toetsenbord		Verbonden met router. Niet verbonden met de server of het internet.
	Vergrendeld met de afstandsbediening afstandsbediening		Niet verbonden op de server of router.
	AUTOMATISCHE functie - actief	* Stuurdraad bedieningsfunctie is niet beschikbaar in Nederland. Alleen op aanvraag.	



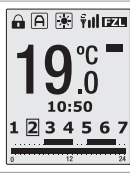





## 5. FUNCTIONALITEIT EN PROGRAMMERING





### 5.1. IN- EN UITSCHAKELEN (STAND-BY)

<p>Om het product in te schakelen, drukt u één keer op de  toets op het toetsenbord.</p>	
<p>Na 3 seconden wordt op het display de temperatuur, tijd en dagen van de week weergegeven.</p>	
<p>Om het product uit te schakelen, druk nogmaals op de  toets.</p> <p>Het product gaat in de standby-modus met het woord 'STAND-BY' zichtbaar op het display. Na 5 seconden verschijnt het Rointe-logo.</p>	

### 5.2. DAG EN TIJD INSTELLEN

U kunt zelf de tijd op de radiator instellen via het bedieningspaneel van het apparaat of wachten op de automatische synchronisatie nadat de radiator via wifi aan de Rointe Connect-app verbonden is.



<p>Om de dag en tijd in te stellen, drukt u op de , gaan we naar het hoofdmenu. Met de en toetsen  e  seleccionaremos o submenu de configuração  ao pulsar  para aceder.</p>	
<p>Gebruik nu opnieuw de  en  toetsen om de klokoptie  te selecteren en druk op  om deze te openen.</p>	

Druk eenmaal op de toets , tweemaal voor de minuten en driemaal voor de dagen van de week. Terwijl ze knipperen kunt u elke waarde aanpassen door op de  en  toetsen te drukken en met de toets  te bevestigen.



\*Om de dag en tijd instelling te verlaten, wacht 30 seconden of druk op en na het selecteren van de dagen van de week.

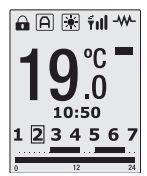

## 5.3. TEMPERATUUR INSTELLEN

Met de richtingstoetsen  en  kunt u de ingestelde temperatuur wijzigen. Als de kamertemperatuur lager is dan de gekozen waarde, begint het product te werken en verschijnt het symbool .







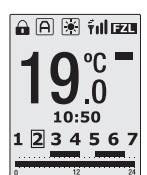

Wanneer de Fuzzy Logic Energy Control technologie geactiveerd is, vervangt het symbool  het symbool  in de rechterbovenhoek van het display.

Voor meer informatie over de Fuzzy Logic Energy Control technologie zie paragraaf 5.9.5.



## 5.4. HET BEDIENINGSPANEEL VERGRENDELEN

U kunt het bedieningspaneel vergrendelen vanaf het product of door middel van een afstandsbediening \* (optioneel).



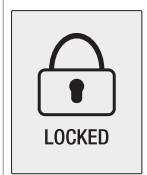

Vanaf het product zelf en als u gelijktijdig 3 seconden op de toetsen  en , zal het icoon van de toetsenbordvergrendeling oplichten . Wanneer op een toets wordt gedrukt, verschijnt het beeld aan de rechterkant van het display. Om te ontgrendelen, drukt u nogmaals gedurende 3 seconden op de toetsen  en  durante 3 segundos: het icoon verschijnt op het display .

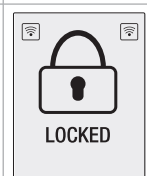

Bij vergrendeling met de afstandsbediening verschijnt het pictogram voor vergrendeling van het toetsenbord op de display . Bij het indrukken van een willekeurige toets op het product, toont het display de afbeelding rechts. De vergrendeling van het toetsenbord op afstand kan alleen met de afstandsbediening worden ontgrendeld.







## 5.5. HOOFDMENU





Om toegang te krijgen tot het hoofdmenu van uw product, drukt u op de toets  . Om door de verschillende submenu's te gaan die verschijnen, gebruikt u de knoppen  en  . De geselecteerde optie wordt gemarkeerd door een knipperend kader; het geselecteerde menu wordt geopend door op te drukken  . Hieronder vindt u de icoontjes die toegang geven tot de verschillende menu's:

			
Instellingen	Energie	Balanceer	Programma



## 5.6. HOOFDMENU: INSTELLINGEN-SUBMENU





Het submenu 'Instellingen' configureert de technische parameters van uw product. Om toegang te krijgen selecteert u het  symbool welke zichtbaar is in het hoofdmenu en drukt u op  om te bevestigen. Het verschijnt op het rechterdisplay en we kunnen door de verschillende submenu-opties gaan met behulp van de knoppe  en  en druk op om toegang te krijgen  . De volgende pictogrammen geven toegang tot de verschillende hieronder aangegeven submenu's:

			
Achtergrondverlichting van het display	WiFi-instellingen	Taal	Tijd



### • Achtergrondverlichting van het display instellen

Hiermee kunt u de helderheid van het display in de STAND-BY- en AAN-modus individueel aanpassen. Om de helderheid van het display te wijzigen markeer het  symbool en druk op de  toets om te bevestigen. Met de toetsen  en PROG kunnen we tussen de twee opties switchen.

Met de knoppen  en PROG kunt u tussen de twee opties schakelen. Met de knoppen  en  kunt u de belichtingswaarde verhogen of verlagen. De cursor geeft de gekozen verlichtingssterkte binnen het bereik aan. Wanneer u klaar bent, drukt u op  om te bevestigen en af te sluiten.

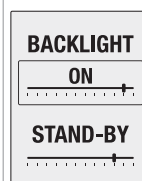

## • WiFi-instellingen



Deze optie bereidt het product voor op de koppelingsmodus, waarbij een eigen netwerk wordt gecreëerd waarmee u verbinding kunt maken en een correcte configuratie kunt uitvoeren. Om toegang te krijgen, klik op de optie “netwerk parameters” .

Het volgende scherm toont de gegevens van het aangemaakte netwerk, de naam van het Wi-Fi netwerk (NET:) en het wachtwoord (PIN:), druk op de toets , om de koppelingsmodus te verlaten en terug te keren naar het hoofdscherm. Zowel het binnengaan als het verlaten van het submenu duurt ongeveer 15 seconden. Bovendien zal het product opnieuw opstarten.

NET: ROR\_0001  
PIN: 12345678

000000000000  
000000000000

## • Taal instellen

Om de taal van uw product te wijzigen, dient u het  symbool te markeren in het submenu ‘Instellingen’ en drukt u op de  toets om deze te openen.

Met deze functie kunt u de voorkeurstaal kiezen om met het product te communiceren. Gebruik de toetsen  en PROG, om de taal te selecteren en druk op om de onderstreepte taal te bevestigen.

LANGUAGE  
ENGLISH  
FRANÇAIS  
ESPAÑOL  
PORTUGUÉS

## • Dag en tijd instellen





Hiermee stelt u op uw product de tijd en de dag van de week in. Voor meer informatie zie paragraaf 5.2.





SET TIME

10:50



1 2 3 4 5 6 7

## 5.7. HOOFDMENU: ENERGIE SUBMENU

Het energie-submenu geeft toegang tot de functies met betrekking tot het energiebeheer van het product. Selecteer het met de toetsen  en  het pictogram  in het hoofdmenu. Druk op  om dit scherm te openen. De volgende pictogrammen geven toegang tot de verschillende submenu's:

				
RAAM OPEN functie	Rointe oogdetectiefunctie <b>*Niet beschikbaar in Nederland. Alleen op aanvraag</b>	Effectieve vermogen	Informatie	

### • RAAM OPEN functie



Met deze optie kunt u de functie Vensters openen activeren of deactiveren. Met de  en PROG toetsen kiest u ON om te activeren en OFF om te deactiveren. Zodra de gewenste optie is gekozen, klikt u  toetsen kiest u ON om te activeren en OFF om te deactiveren. Zodra de gewenste optie is gekozen, klikt u om te bevestigen en af te sluiten.

OPEN  
WINDOWS

ON

OFF

### • Rointe-oogdetectiefunctie (\* Niet beschikbaar in Nederland. Alleen op aanvraag.\*)

Hiermee kunt u de Rointe oogdetectiefunctie in- of uitschakelen. Selecteer met behulp van de  en PROG toetsen AAN om te activeren of UIT om uit te schakelen. U bevestigt uw keuze en gaat terug naar het hoofdmenu door op  te drukken.

EYE  
DETECT

ON

OFF

### • Effectieve vermogen

Om de status van het Effectief Vermogen van uw product te controleren, controleert u of het pictogram  knippert in het submenu "Energie" en drukt u op de toets  om toegang te krijgen. Deze optie toont op het display de werkelijke verbruikstijd van het product en de totale tijd dat het op het lichtnet is aangesloten. Na enkele seconden, zonder op een toets te drukken, toont het display het nominale en effectieve vermogen. Het effectieve vermogen komt overeen met de waarde van het gemiddelde vermogen dat tijdens de werking werkelijk wordt verbruikt..





WORKING TIME  
000001h

TOTAL TIME  
000001h

POWER(W)  
1600  
EFFECTIVE  
POWER(W)  
640

### • Informatie



Deze functie geeft de softwareversie, de datum van deze versie en het nominale vermogen van het product weer.

Om toegang te krijgen tot deze informatie dient u het  symbool te markeren in het submenu 'Energie' en druk op de  toets om deze te openen. De informatie verschijnt dan op het display. Druk op de  toets of druk nogmaals op de  toets om naar het volgende informatiescherm te gaan.



SOFTWARE  
VERSION

V1.00

19/02/2015  
POWER 1100W



Door op te drukken , toont het scherm de Wi-Fi-verbindingstatus, verbindingstype, IP-adres, subnetmasker en gateway. Om af te sluiten drukt u op de toets of drukt u op de toets  om terug te keren naar het volgende scherm in de infofunctie.

**WIFI STATUS**  
**dhcp:assigned**  
**IP, NM, GW:**  
 xxx.xxx.x.xxx  
 xxx.xxx.xxx.x  
 xxx.xxx.x.xxx

Door opnieuw te drukken kunnen  we het MAC-adres en de RSSI, de signaalsterkte die wordt gemeten in dbm, te weten komen. Als dit verschijnt en u drukt nogmaals op de aan/uit-knop, krijgt u de optie om de firmware bij te werken. Als u nogmaals op dezelfde knop drukt, vraagt hij u "Wi-Fi?" en moet u ja of nee antwoorden. Hij start weer op na een paar seconden wachten. Om het infoscherm te verlaten, drukt u op .

**WIFI STATUS**  
**MAC:**  
**0 :50:93**  
**C4:03:F6**  
**RSSI:-70**

## 5.8. HOOFDMENU: BALANCEER-SUBMENU

Het submenu balans laat het product werken in HANDMATIGE modus met een constante temperatuur van 19°C. Open het door in het hoofdmenu het balansicoon  te selecteren met de <- en > toetsen. Bevestig door op de toets  te drukken. Na het indrukken keert het product terug naar het hoofdscherm, met de temperatuur ingesteld op 19°C en het functie-icoon HANDMATIG aan.

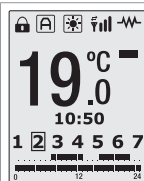



## 5.9. HOOFDMENU: PROGRAMMA-SUBMENU



Dit gedeelte geeft uitleg over de operationele aspecten van uw product tijdens de verschillende functies en modus.

**Wat zijn de functies van de HANDMATIG, AUTOMATISCH en STUURDRAAD bedieningsfunctie?**

<b>HANDMATIG</b>	Deze functie geeft u de ruimte om te kiezen tussen COMFORT, ECO en VORSTVRIJ-modus en u kunt de temperatuur aanpassen (zie paragraaf 5.3.).
<b>AUTOMATISCH</b>	Deze functie activeert de eerder in het product ingestelde programmering.
<b>STUURDRAAD BEDIENING</b>	Deze functie zorgt ervoor dat het product ingesteld kan worden door een centrale bediening. * Niet beschikbaar in Nederland. Alleen op aanvraag.

**Wat zijn de comfort-, eco- en vorstvrij-modus?**

 <b>COMFORT</b>	 <b>ECO</b>	 <b>VORSTVRIJ</b>
Van 19°C tot 30°C	Van 7,5°C tot 18,5°C	7°C

Het submenu programmering geeft toegang tot de functies die verband houden met de programmering van het product. Open het door het icoon  van het hoofdmenu te selecteren. Gebruik de  en  toetsen om tussen de verschillende submenu opties te bewegen en selecteer het gewenste programma door op te drukken . De hieronder getoonde pictogrammen geven toegang tot de verschillende aangegeven submenu's:

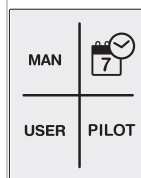



MAN/AUTO		USER	PILOT
HANDMATIG / AUTOMATISCH functies	Programmeer opties	GEBRUIKERS- modus	STUURDRAAD bedieningsfunctie *Niet beschikbaar in Nederland. Alleen op aanvraag.

### 5.9.1. HANDMATIGE / AUTOMATISCH FUNCTIES

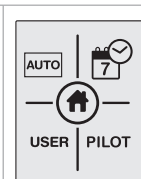
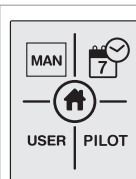



Als u de functies HANDMATIG of AUTOMATISCH wilt wijzigen dient u het symbool **MAN/AUTO** te markeren in het submenu 'Programma' en druk op de  toets om deze te openen. U kunt overschakelen van AUTOMATISCH naar HANDMATIG en vice versa door nogmaals op de  toets te drukken.

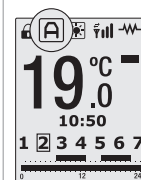
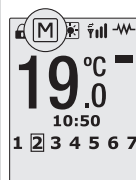

In het hoofdscherm verschijnt het symbool  voor de functie AUTOMATISCH en het symbool  voor de functie HANDMATIG.



### 5.9.2. PROGRAMMEER OPTIES



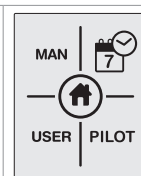

Om met programmeren te beginnen, moet de functie Automatisch actief zijn. Druk op het icoon , gebruik de toetsen  en  om te bewegen en bevestig met de toets .



- AUTOMATISCH-functie programmeren



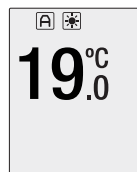

Om de modus AUTOMATISCH te programmeren, dient u ervoor te zorgen dat START PROGRAMMEREN wordt gemarkeerd, zoals hierboven aangegeven staat. Druk vervolgens op de  toets en het display zal gaan knipperen.

STAP 1 - Selecteer de temperatuur voor de COMFORT-modus

 De COMFORT-modus wordt eerst geprogrammeerd. Stel uw COMFORT-modus temperatuur in tussen de 19°C en 30°C met behulp van de toetsen  en . Het symbool  en de temperatuur knipperen. Druk op de toets  om te bevestigen.





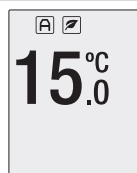

STAP 2 - Selecteer de temperatuur voor de ECO-modus

 Vervolgens wordt de ECO-modus geprogrammeerd. Stel uw ECO-modus temperatuur in tussen de 7,5°C en 18,5°C met behulp van de  en  toetsen. Het symbool  en de temperatuur knipperen. Druk op de toets  om te bevestigen.



STAP 3 - Selecteer de dagen

De dagen van de week knipperen in het display, ze worden getoond als DAG 1, DAG 2, DAG 3, enz.

Gebruik de toetsen  en  om door de verschillende dagen te gaan. Druk op  om de dag of dagen te selecteren die u wilt programmeren. De dag zal stoppen met knipperen zodra deze is geselecteerd. Herhaal dit voor alle dagen die u wilt programmeren, zodra alle dagen zijn geselecteerd druk op de toets  om de tijd in te stellen.



## STAP 4 - Selecteer de tijd

Zodra stap 3 is voltooid, verschijnt er 0 uur op het display. Ou gelijk aan middernacht. Gebruik de <- en +> toetsen om het uur te selecteren dat u wilt wijzigen. Gebruik de ⏻ toets om de modus (COMFORT, ECO of geen) te veranderen voor dat tijdstip. Het bijbehorende symbool voor die modus verschijnt bovenin het display.

Om het programmeren te beëindigen drukt u op ≡ of u wacht 30 seconden zonder op een knop te drukken. Om de programmering aan te passen, gaat u terug naar stap 1 en volgt u de instructies zoals beschreven.

Als u de antivriesmodus wilt activeren op tijden die niet de COMFORT- of ECO-modus hebben, drukt u vanaf het hoofdscherm van de radiator en in de automatische modus op de toets →. Als u deze actie wilt omkeren, drukt u op .

\* Als u een verschillend programma wilt voor de verschillende dagen dient u elke dag of dagen individueel in te stellen. Begin voor elk afzonderlijke programma vanaf het hoofdmenu. Volg de stappen 1 t/m 4 hierboven om de verschillende dagen/uren/temperaturen te programmeren.







## 5.9.3. GEBRUIKERS-MODUS



Om de GEBRUIKERS functie in te stellen dient u het **USER** symbool te markeren in het submenu 'Programma' en drukt u op de ⏻ toets om deze te openen. Een 4-cijferige PIN-code is vereist om het menu te openen. De standaard PIN-code is 0000.



Om de PIN-code in te voeren gebruikt u de <- , +>, ≡ en PROG toetsen om naar links, rechts, omhoog of omlaag te gaan om het juiste nummer te selecteren. Druk op ⏻ als het getal gemarkeerd is om het te bevestigen. Zodra de 4 cijfers zijn ingevoerd, ga naar OK op het display en druk op de ⏻ toets om te bevestigen. Nadat de PIN-code correct is ingevoerd, wordt het submenu van de GEBRUIKERS-functie weergegeven.

De onderstaande symbolen op het scherm brengen u naar de volgende functies:

	 ****			 <b>INSERT PIN</b> <table border="1" data-bbox="902 1059 1034 1235"> <thead> <tr> <th>1</th> <th>2</th> <th>3</th> </tr> </thead> <tbody> <tr> <td>4</td> <td>5</td> <td>6</td> </tr> <tr> <td>7</td> <td>8</td> <td>9</td> </tr> <tr> <td>CANCEL</td> <td>0</td> <td>OK</td> </tr> </tbody> </table>	1	2	3	4	5	6	7	8	9	CANCEL	0	OK
1	2	3														
4	5	6														
7	8	9														
CANCEL	0	OK														
INSCHAKELEN / UITSCHAKELEN van gebruikers- modus	PIN-code wijzigen	Maximale temperatuur instelling	Minimale temperatuur instelling													

## • Inschakelen / uitschakelen van gebruikers-modus

Om de GEBRUIKERS functie in of uit te schakelen dient u het  symbool te markeren in het submenu 'Programma' en drukt u op de  toets om deze te openen.



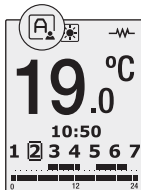
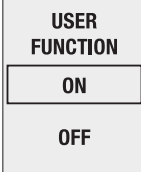

Selecteer met behulp van de  en PROG toetsen AAN om te activeren of UIT om uit te schakelen. U bevestigt uw keuze en verlaat het menu door op  te drukken. Druk op de  toets om terug te gaan naar het hoofdmenu of wacht 30 seconden zonder op een knop te drukken.

Op het hoofdscherm ziet u het symbool  in de functie AUTOMATISCH, het symbool  in de functie HANDMATIG en  in de STUURDRAAD\* bedieningsfunctie.

\*STUURDRAAD bedieningsfunctie is niet beschikbaar in Nederland. Alleen op aanvraag.







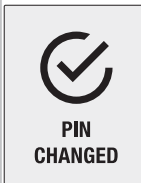
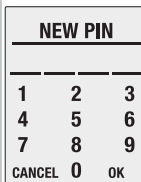

## • Pincode veranderen

Zorg ervoor dat u op het icoon  e que este pisca no menu, agora pressione  bent en dat het knippert in het menu, druk nu om te bevestigen. Met deze functie kunt u het wachtwoord voor toegang tot de gebruikersmodus wijzigen. Selecteer de nummers van de nieuwe PIN met de toetsen , ,  en PROG. Wanneer het proces is voltooid, accepteert u met door op OK te drukken en PIN GEWIJZIGD verschijnt op het display om de wijziging te bevestigen.

\*Onthoud uw nieuwe pincode voor de toekomst en bewaar deze op een veilige plaats. Om de volgende keer de GEBRUIKERS-functie te openen dient u uw nieuwe PIN-code te gebruiken.





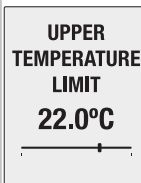

## • Maximale temperatuurinstelling

Om de maximale temperatuur van uw product in te stellen, dient u het  symbool te markeren in het submenu 'Programma' en drukt u op de  toets om deze te openen. Gebruik de  en  toetsen om tussen de 19°C en 30°C de gewenste maximale temperatuur te kiezen, druk vervolgens op toets  om dit te bevestigen. U keert dan terug naar het GEBRUIKERS-functiescherm. Druk op de  toets om terug te gaan naar het hoofdmenu of wacht 30 seconden zonder op een knop te drukken.



## • Minimale temperatuurinstelling



Om de minimale temperatuur van uw product in te stellen, dient u het  symbool te markeren in het submenu 'Programma' en drukt u op de  toets om deze te openen. Gebruik de  en  toetsen om tussen de 7,5°C en 18,5°C de gewenste minimale temperatuur te kiezen, druk vervolgens op toets  om dit te bevestigen. U keert dan terug naar het GEBRUIKERS-functiescherm. Druk op de  toets om terug te gaan naar het hoofdmenu of wacht 30 seconden zonder op een knop te drukken.

LOWER  
TEMPERATURE  
LIMIT  
10.0°C



### 5.9.4. WAAKVLAM FUNCTIE



Met de waakvlamfunctie kunt u uw verwarming alleen regelen via de waakvlamregelaar.

Activeer of deactiveer de PILOT WIRE controlefunctie. Met de  en PROG toetsen kiest u ON om te activeren en OFF om te deactiveren. Druk op  om te bevestigen en af te sluiten. Op het hoofdscherm verschijnt .

PILOT  
WIRE

ON

OFF

    
19.0°C  
10:50  
1 2 3 4 5 6 7

### 5.9.5. FUZZY LOGIC ENERGY CONTROL TECHNOLOGIE

Dit product is voorzien van de FUZZY LOGIC ENERGY CONTROL technologie, die het energieverbruik van het product op de meest efficiënte manier beheert. FUZZY LOGIC ENERGY CONTROL is een technologie die haar werking baseert op het genereren van duizenden microsleden in het energieverbruik van het verwarmingselement om een stabiele watertemperatuur te handhaven met een minimaal verbruik.

Wanneer het symbool  in de plaats komt van het symbool , dan is de FUZZY LOGIC ENERGY CONTROL technologie in werking.

## 6. WI-FI PAIRING

Om uw toestel te koppelen, moet u eerst een zone aanmaken in de app. Zodra u in deze zone bent, klikt u op het pictogram  om de koppelingswizard te starten. Indien u meer informatie wenst, kunt u de volledige installatiehandleiding bekijken via de volgende QR-code:



## 7. ONDERHOUD EN REINIGING

Het product heeft geen onderhoud nodig. We raden aan om het product schoon te houden (achterkant, onderkant, enz.). Gebruik geen schurende middelen op het product, veeg het af met een vochtige doek en neutrale pH-zeep, en reinig het scherm met een droge doek.

Zorg ervoor dat het product in goede staat en op kamertemperatuur is voordat u het schoonmaakt.

## 8. EUROPESE WETGEVING 2012/19/EU

Op basis van de Europese richtlijn betreffende afgedankte elektrische en elektronische apparatuur 2012/19/EU (AEEA), mag dergelijke apparatuur niet in de normale gemeentelijke afvalbakken worden gededponeerd; Het moet selectief worden ingezameld om de terugwinning en recyclage van componenten en materialen te optimaliseren, en om de gevolgen voor de menselijke gezondheid en het milieu te beperken. Het symbool van de doorgekruiste vuilnisbak op een horizontale balk staat op alle Rointe-producten om de consument te herinneren aan de verplichting om ze te scheiden.

De consument moet contact opnemen met de plaatselijke autoriteit of de verkoper voor meer informatie over het correct weggooien van uw apparaat.

## 9. GARANTIE

### 1. Ovweenkoms

1.1. In dit hoofdstuk worden de garantievoorwaarden beschreven waarover de koper beschikt na het aankopen van een nieuw product van het merk Rointe. Deze voorwaarden voldoen aan alle rechten van de koper krachtens het toepasselijke nationale recht, zoals de garantie en de extra rechten die het merk biedt.

1.2. Elk incident dat in uw Rointe-product wordt vastgesteld, kan door de verkoper worden afgehandeld, of op een meer flexibele manier via de fabrikant zelf. Rointe is bereikbaar via de telefoon TECHNISCHE BIJSTAND +(31) 010 742 00 46 of via e-mail

aan support@rointe.com, waar wij u zullen vertellen welke stappen u moet volgen om het incident op te lossen. U hebt de productreferentie (deze bevindt zich op het metalen plaatje), serienummer, datum

van aankoop en de aard van het defect nodig wanneer u contact met ons opneemt. Daarnaast moet u ook een kopie van het aankoopbewijs van het product hebben.

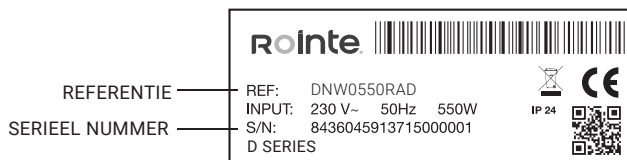

1.3. ROINTE garandeert dat er geen materiële ontwerp- of fabricagefouten zijn op het moment van de oorspronkelijke aankoop. ROINTE garandeert de aluminium frame gedurende 120 maanden (10 jaar) en de elektrische en elektronische onderdelen gedurende 36 maanden (3 jaar), vanaf de datum van aankoop, of levering, indien later, op voorwaarde dat het niet werd gewijzigd, en in overeenstemming is met de volgende bepalingen.

## 2. Voorwaarden

2.1. Indien, gedurende de garantieperiode, het product bij normaal gebruik en goed onderhoud, niet naar behoren functioneert en er een ontwerp-, materiaal- of fabricagefout is geconstateerd, is het repareren of vervangen naar keuze van de klant, in overeenstemming met de bepalingen van de wet, en met de volgende voorwaarden:

2.1.1. De garantie is alleen van toepassing indien de originele garantie is afgegeven door de verkoper en wanneer de garantie correct bij ROINTE is geregistreerd, inclusief de referentie van het product, het serienummer (aangegeven op het metalen etiket op het product), de fabricagedatum, de datum van en een bewijs van aankoop. De productgarantie kan worden geregistreerd op onze website op [www.rointe.com](http://www.rointe.com) of kunnen per e-mail worden gezonden naar [sat@rointe.com](mailto:sat@rointe.com) tot 90 dagen na installatie. ROINTE behoudt zich het recht voor om de garantie te weigeren indien deze informatie is verwijderd of gewijzigd na de aankoop van het origineel product.

2.1.2. De garantie is alleen van toepassing als het product door een bevoegd persoon is geïnstalleerd in overeenstemming met deze installatiehandleiding en alle voorschriften die op het moment van installatie van kracht zijn.

2.1.3. De garantie is alleen van toepassing op gevallen die betrekking hebben op materiële gebreken, ontwerp en fabricage, en dekt in geen geval schade aan het product om de volgende redenen:

- (i) schade veroorzaakt door nalatigheid en/of verkeerd gebruik van het product, d.w.z. gebruikt voor andere doeleinden die niet als normaal gebruik worden beschouwd of voor het niet respecteren van de instructies voor gebruik, onderhoud, herstelling, onderhoud en herstelling, gegeven door ROINTE, evenals onjuiste of ondeskundige installatie of gebruik

van het product dat mogelijk niet voldoet aan de geldende technische veiligheidsnormen.

(ii) corrosie van enig deel van het product veroorzaakt door rechtstreekse blootstelling aan zoutwater. Wanneer het product op minder dan 200 m van de kust wordt geïnstalleerd, is de garantieperiode voor corrosie verminderd worden met 50%.

(iii) alle ongeoorloofde wijzigingen of reparaties aan het product die zijn uitgevoerd door derden of onbevoegden, of het openen van het product door derden of onbevoegden, of het openen van het product door niet-gemachtigde personen.

iv) ieder ongeval dat geacht wordt buiten de macht van ROINTE te vallen, zoals (maar niet beperkt tot), bliksem, branden, overstromingen, natuurrampen, verstoringen van de openbare orde, natuurrampen, natuurverschijnselen van atmosferische of geologische en van soortgelijke aard.

(v) defecten die het gevolg zijn van een verkeerde installatie. In geval van twijfel, gelieve contact op te nemen met ROINTE.

2.2. Reparaties of vervangingen die in het kader van deze garantieservice worden uitgevoerd, maken verlengingsperiodes of nieuwe garantieperiodes niet mogelijk, d.w.z. dat uw garantie niet verlengd wordt na het verstrijken van de garantieperiode en enkel zal worden opgeschort totdat het product is geretourneerd, gerepareerd of aan terug aan de klant is geleverd.

2.3. Elke reparatie of vervanging die onder deze garantie valt, moet een onderdeel zijn die functioneel gelijkwaardig is. Defecte onderdelen of onderdelen die uit de handel zijn genomen of vervangen, worden eigendom van ROINTE en worden als zodanig geretourneerd.

2.4. Het product moet zo geïnstalleerd worden dat het toegankelijk is voor ROINTE technici of bevoegde personen in het geval dat zij toegang tot het product nodig hebben voor reparaties of onderhoud. De gebruiker/opdrachtgever is verantwoordelijk voor de nodige organisatorische middelen om ROINTE toegang te verlenen tot de producten voor reparatie of vervanging.

2.5. De technische dienst van ROINTE zal u adviseren indien u een onderdeel moet kopen dat in uw land niet verkrijgbaar is en niet gedekt door deze garantie of anderszins.

2.6. Deze garantie is niet van toepassing indien het product op enigerlei wijze is gemanipuleerd, gewijzigd en/of gerepareerd en/of door onbevoegden. Deze garantie is ook niet van toepassing indien de product niet correct is geïnstalleerd.

2.7. Deze garantie is niet overdraagbaar en omvat geen aanspraken op kalk- of vorstschade.

2.8. Deze garantie doet geen afbreuk aan de wettelijke rechten van de koper die van kracht zijn volgens nationale wetgeving, noch doet het afbreuk aan met de distributeur of installateur overeengekomen rechten die ontstaan bij de uitvoering van de koopovereenkomst.

2.9. ROINTE, haar kantoren, werknemers, distributeurs en installateurs kunnen niet aansprakelijk worden gesteld voor alle incidentele schade die voortvloeit uit de schending van een regel impliciet in deze product, alsmede het oneigenlijke of onjuiste gebruik ervan.

2.10. Raadpleeg de EULA-voorwaarden (meegeleverd met het product) voor informatie over de wettelijke overeenkomst die u aanvaardt bij de installatie van een ROINTE product. Voor productondersteuning of garantie, neem contact op met ROINTE via telefoon +(31) 010 742 00 46 of stuur een e-mail naar [support@rointe.com](mailto:support@rointe.com).

## 10. HOE DE GARANTIE REGISTREREN

**BELANGRIJK:** Het is belangrijk dat u uw ROINTE product registreert als onderdeel van onze garantieservice, mocht u een claim willen indienen.

U kunt uw ROINTE product op de volgende manieren registreren:

### **WEB**

1. Ga naar <https://rointe.com/nl/uw-garantie-registeren/>.
2. Log in op uw bestaande account of maak een nieuwe account aan indien nodig.
3. Klik op "Mijn Producten".
4. Voer uw productreferentie in (alfanumeriek en in hoofdletters).
5. Voer uw serienummer in (26 cijfers op het metalen plaatje van uw product, beginnend met 84).
6. Upload uw aankoopbewijs, zoals een factuur in PDF-, JPEG- of PNG-formaat. Dit is niet verplicht, maar het garandeert wel dat uw garantieperiode accuraat is.
7. Klik op "Registreren".
8. Gefeliciteerd! Uw product is nu geregistreerd.

### **EMAIL**

1. Stuur een e-mail naar [support@rointe.com](mailto:support@rointe.com) met de volgende informatie:
  - Naam klant
  - Adres en postcode
  - Telefoonnummer en e-mail adres
  - Productreferentie
  - Serienummer
  - De datum van aankoop van het product en een bewijs van aankoop (zoals hierboven beschreven in de rubriek WEBSITE).
2. Ons technisch ondersteuningsteam zal per e-mail de productregistratie bevestigen en om eventuele aanvullende informatie vragen.

### **POST**

1. Stuur de informatie in het EMAIL-gedeelte naar:
  - INDUSTRIAS ROYAL TERMIC, S.L. - Rointe C/E Parcela 43, 30140, Santomera (SPANJE)
2. Vergeet niet een bewijs van verzending te vragen.

ITEM	SYMBOL	UD.	1600RAD										
			0530RAD	0550RAD	0770RAD	0990RAD	1210RAD	1430RAD	1600RAD				
<b>HEATING POWER / POTENCIA CALORÍFICA / PODER DE AQUECIMIENTO / VERWARMINGSKRACHT</b>													
Nominal heat output / Potencia calorífica nominal / Produção nominal de calor / Nominaal warmtevermogen	P <sub>nom</sub>	kW	0,3	0,6	0,8	1,0	1,2	1,4	1,6				
Minimum heating capacity (indicative) / Potencia calorífica mínima (indicativa) / Produção mínima de calor (indicativo) / Minimum warmteafgifte (indicatief)	P <sub>min</sub>	kW	N.A.*	N.A.*	N.A.*	N.A.*	N.A.*	N.A.*	N.A.*				
Maximum continuous heat output / Potencia calorífica máxima continuada / Máxima saída de calor continua / Maximale continue warmteafgifte	P <sub>max,c</sub>	kW	0,3	0,6	0,8	1,0	1,2	1,4	1,6				
<b>AUXILIARY ELECTRICITY CONSUMPTION / CONSUMO AUXILIAR DE ELECTRICIDAD / CONSUMO DE ELECTRICIDADE AUXILIAR / HULPELEKTRICITEIT/VERBRUIK</b>													
Nominal heat output / Potencia calorífica nominal / Produção nominal de calor / Nominaal warmtevermogen	e <sub>l</sub> MAX	kW	0,330	0,550	0,770	0,990	1,210	1,430	1,600				
Minimum heating capacity (indicative) / Potencia calorífica mínima (indicativa) / Produção mínima de calor (indicativo) / Minimum warmteafgifte (indicatief)	e <sub>l</sub> MIN	kW	0,330	0,550	0,770	0,990	1,210	1,430	1,600				
In stand-by / En modo de espera / Em modo de espera / In stand-by	e <sub>l</sub> SB	kW	0,002	0,002	0,002	0,002	0,002	0,002	0,002				
<b>TYPE OF HEAT OUTPUT/INDOOR TEMPERATURE CONTROL / TIPO DE CONTROL DE POTENCIA CALORÍFICA / DE TEMPERATURA INTERIOR / TIPO DE SAÍDA DE CALOR/CONTROLO DE TEMPERATURA DO AR / TYPE WARMTEAFGIFTE/REGELING BINNENTEMPERATUUR</b>													
Electronic indoor temperature control and weekly timer / Control electrónico de temperatura interior y temporizador semanal / Controlo electrónico da temperatura interior e temporizador semanal / Elektronische binnentemperatuurregeling en wekelijkse timer			✓	✓	✓	✓	✓	✓	✓				
<b>OTHER CONTROL OPTIONS (SEVERAL CAN BE SELECTED) / OTRAS OPCIONES DE CONTROL (PUEDEN SELECCIONARSE VARIAS) / OUTRAS OPÇÕES DE CONTROL (VÁRIAS PODEM SER SELECIONADAS) / ANDERE BESTURINGSOPTIES (ER KUNNEN ER VERSCHILLENDE WORDEN GESELECTEER)</b>													
Indoor temperature control with open window detection / Control de temperatura interior con detección de ventanas abiertas / Controlo da temperatura interior com detecção de janela aberta / Binnentemperatuurregeling met detectie van open ramen			✓	✓	✓	✓	✓	✓	✓				
With adaptive start-up control / Con control de puesta en marcha adaptable / Com control de arranque / Met adaptieve startcontrole			✓	✓	✓	✓	✓	✓	✓				
With remote control option / con opción de mando a distancia / Com opção de controlo remoto / met optie afstandsbediening			✓	✓	✓	✓	✓	✓	✓				
With operating time limitation / Con limitación de tiempo de funcionamiento / Com limitação de tempo de funcionamento / Met bedrijfsduurbeperking			✓	✓	✓	✓	✓	✓	✓				
<b>SEASONAL ENERGY EFFICIENCY PERFORMANCE / RENDIMIENTO DE EFICIENCIA ENERGÉTICA ESTACIONAL / DESEMPENHO DE EFICIÊNCIA ENERGÉTICA SAZONAL / SEIZOENSSEBONDEN ENERGIE-EFFICIËNTIEPRESTATIES</b>	η <sub>s</sub>		39%	39%	39%	39%	39%	39%	39%				

## DECLARATION OF CONFORMITY / DECLARACIÓN DE CONFORMIDAD / DECLARAÇÃO DE CONFORMIDADE / VERKLARING VAN CONFORMITEIT

**The company / la compañía / a empresa / het bedrijf, ROINTE,**  
Pl. Vicente Antolinós - C/E, parcela 43, 30140, Santomera (Murcia) España



**Declares under his responsibility / declara / declara / verklaart :**

**Product / producto / produto / product:** Rointe SERIE D

**Models / modelos / modelos / typen:** D\*W0330RAD, D\*W0550RAD, D\*W0770RAD, D\*W0990RAD, D\*W1210RAD, D\*W1430RAD, D\*W1600RAD, D\*B0330RAD, D\*B0550RAD, D\*B0770RAD, D\*B0990RAD, D\*B1210RAD, D\*B1430RAD, D\*B1600RAD

**General specifications / especificaciones generales / especificações gerais / algemene specificaties:** 230VAC, 50Hz, IP24, CLASS I

**To which this declaration relates is in conformity with the provisions of the following relevant Standard(s)/Specification(s)/Directive(s) / A la que se refiere esta declaración es conforme a las disposiciones de las siguientes Norma(s) / Especificación(es) / Directiva(s) pertinente(s) / A que esta declaração se refere está em conformidade com as seguintes disposições Norma(s)/Especificação(ões)/Directiva(s) relevante(s) / waarop deze verklaring betrekking heeft, in overeenstemming is met de bepalingen van de volgende relevante norm(en)/specificatie(s)/richtlijn(en):**

<b>ErP Directive 2009/35/EU</b>	UE 2015/1188
<b>LVD Directive 2014/35/EU</b>	EN 60335-1:2012. Annexes A11:2014; A13:2017 EN 60335-2-30:2010. Annexes A11:2012
<b>EMC Directive 2014/30/EU</b>	EN 55014-1:2017 / EN 55014-2:2015 EN 62233:2008 + AC:2008
<b>RoHS Directive 2011/65/EU</b>	EN 62321-1:2013 / EN 50581:2012
<b>RED 2014/53/EU</b>	EN 300 328 V2.1.1 / EN 301 489-1 V2.2.3 / EN 301 489-17 V3.2.0 UNE-EN IEC 62368-1:2020 / EN 62479:2011

The company declares that the above equipment has been designed to comply with the relevant sections of the above specifications. The equipment complies with all applicable essential requirements of the Directives.

La empresa declara que los equipos arriba mencionados han sido diseñados para cumplir con las secciones pertinentes de las especificaciones nombradas anteriormente. Los equipos cumplen con todos los requisitos esenciales aplicables de las Directivas.

A empresa declara que o equipamento acima referido foi concebido para cumprir com as secções pertinentes das especificações acima referidas. O equipamento cumpre com todos os requisitos essenciais aplicáveis das directivas.

Het bedrijf verklaart dat de bovengenoemde apparatuur is ontworpen om te voldoen aan de relevante secties van de bovengenoemde specificaties. De apparatuur voldoet aan alle toepasselijke essentiële eisen van de richtlijnen.

**Rointe España & Portugal**

Pl. Vicente Antolinos - C/ E, p. 43,  
30140, Murcia  
T. (ES) 900 103 061  
T. (PT) 221 200 114

**Rointe United Kingdom**

Hampton Business Park, Club Way,  
Peterborough PE7 8JA  
T. 0203 321 5928

**Rointe Ireland**

20 Harcourt Street, #247,  
Dublin 2, D02 H364  
T. +44 (0)203 321 5929 / 01 553 0523

**Rointe Nederland**

3197 LG Botlek, RT  
T. 010 742 00 46

Copyright © Rointe Heating 2022.

All rights reserved. As part of our continuous improvement policy, we reserve the right to alter or modify any product or specifications without prior notice. This also applies to products that have already been ordered, provided that such alterations can be made without subsequent changes to the already agreed specifications. We cannot accept responsibility for any errors in catalogues or other printed materials.

Todos los derechos reservados. Como parte de nuestra política de mejora continua, nos reservamos el derecho de alterar o modificar cualquier producto o especificaciones sin previo aviso. Esto también se aplica a los productos que ya se han pedido, siempre que dichas alteraciones puedan realizarse sin cambios posteriores en las especificaciones ya acordadas. No podemos aceptar la responsabilidad de ningún error en los catálogos u otros materiales impresos.

Todos os direitos reservados. Como parte da nossa política de melhoria contínua, reservamos o direito de alterar ou modificar quaisquer produtos ou especificações sem aviso prévio. Isto também se aplica aos produtos que já foram encomendados, desde que tais alterações possam ser feitas sem alterações subsequentes às especificações já acordadas. Não podemos aceitar responsabilidade por quaisquer erros em catálogos ou outros materiais impressos.

All rechten voorbehouden. In het kader van ons beleid van voortdurende verbetering behouden wij ons het recht voor om producten of specificaties zonder voorafgaande kennisgeving te wijzigen of aan te passen. Dit geldt ook voor reeds bestelde producten, mits dergelijke wijzigingen kunnen worden aangebracht zonder dat de reeds overeengekomen specificaties naderhand worden gewijzigd. Wij kunnen geen aansprakelijkheid aanvaarden voor eventuele fouten in catalogi of ander drukwerk.

MSDRML22V1 - MPPAMAN430

